

- Ⓧ Sägebock
- ⓊⓈ Sawbuck for chainsaws
- ⓕ Chevalet de tronçonnage de bûches
- ⓔ Caballete para serrar
- ⓃⓁ Zaagbok
- Ⓡ Cavalletto per segare
- Ⓟ Cavalete para serrar
- ⓓⓀ Savbuk
- Ⓢ Sågbock
- ⓕⓂ Sahapurkki
- Ⓝ Sagbukk
- ⓅⓁ Koziół do cięcia drewna
- ⓇⓇ Τρίποδο πριονίσματος για αλυσοπρίονα
- ⓉⓇ Testere tezgâhı
- ⓈⓏ Řezací kozlík
- Ⓡ Fűrészbak
- ⓇⓇ Suport rabatabil pentru tăierea buștenilor
- ⓅⓆ Стойка за рязане на дърва
- ⓇⓇ Nogari za sjezanice za lančane pile
- ⓇⓈ Пильные козлы

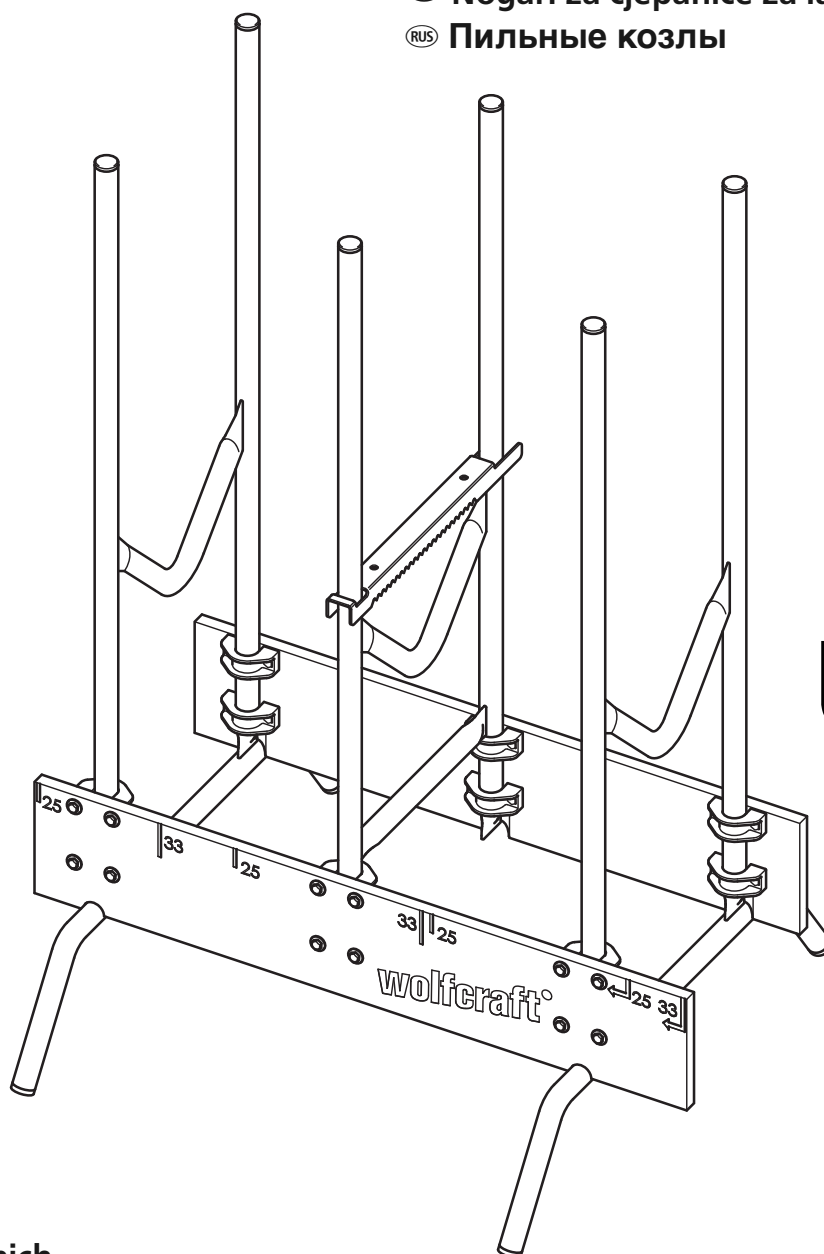

(D) Inhalt  
 (GB) Contens  
 (F) Contenu  
 (E) Contenido  
 (NL) Inhoud

(I) Contenuto  
 (P) Conteúdo  
 (DK) Indhold  
 (S) Innehåll  
 (FIN) Sisältö

(N) Tilbehørpose  
 (PL) Zawartość  
 (GR) Περιεχόμενο  
 (TR) İçerik  
 (CZ) Obsah

(H) Tartalom  
 (RO) Conținut  
 (BG) Съдържание  
 (HR) Sadržaj  
 (RU) Содержание

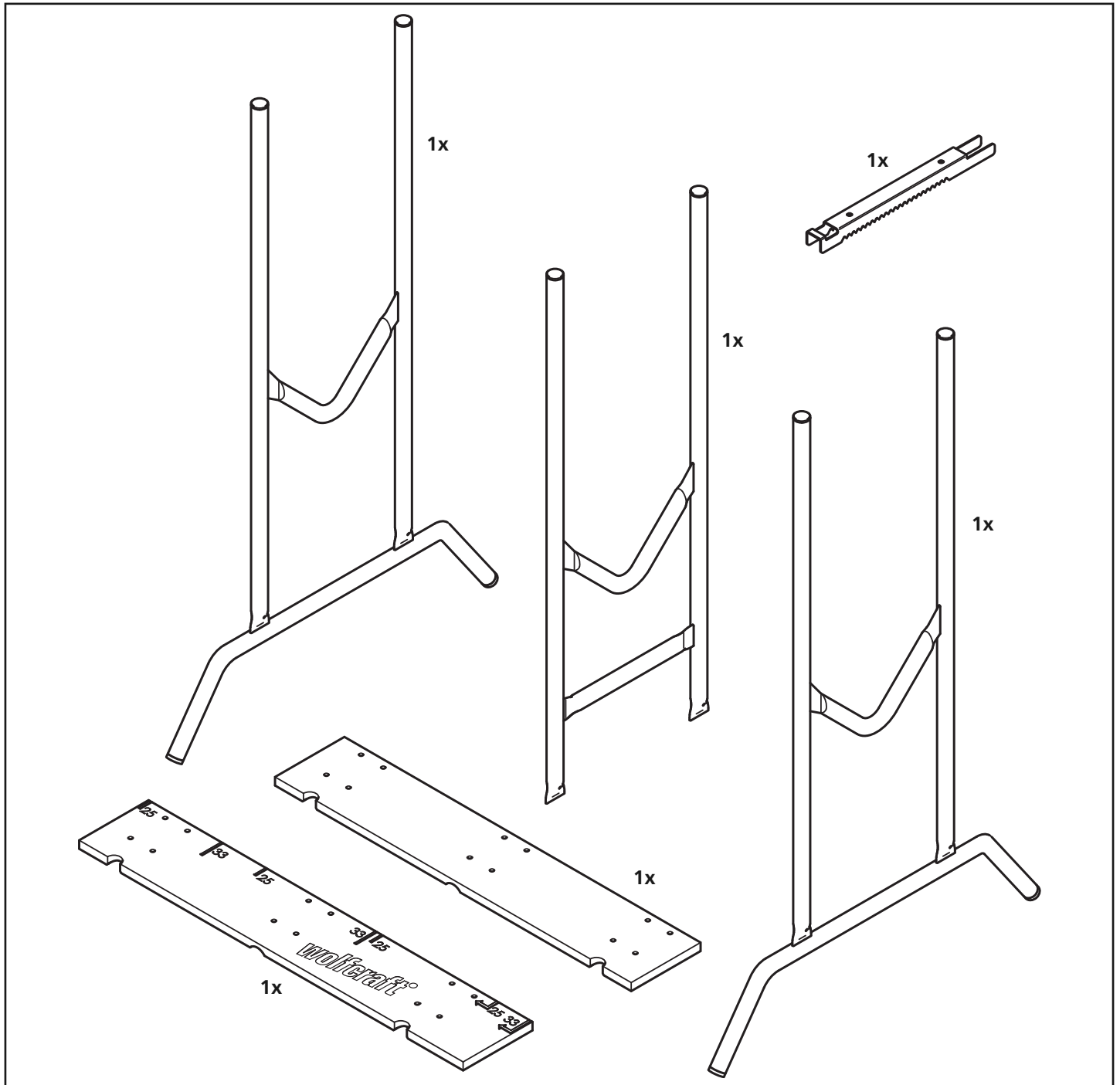

(D) Zubehörbeutel  
 (GB) Accessory bag  
 (F) Sachet avec accessoires  
 (E) Bolsa de accesorios  
 (NL) Zakje met accessoires

(I) Sacchetto di accessori  
 (P) Saco de acessórios  
 (DK) Tilbehørpose  
 (S) Tillbehörspase  
 (FIN) Lisätarviketussi

(N) Tilbehørpose  
 (PL) Opakowanie z osprzętem  
 (GR) Σάκος εξαρτημάτων  
 (TR) Aksesuar çantası  
 (CZ) Sáček s příslušenstvím

(H) Tartozékcsomag  
 (RO) Pungă cu accesorii  
 (BG) Плик за доп.аксесоари  
 (HR) Vrećica za pribor  
 (RU) Сумка с принадлежностями

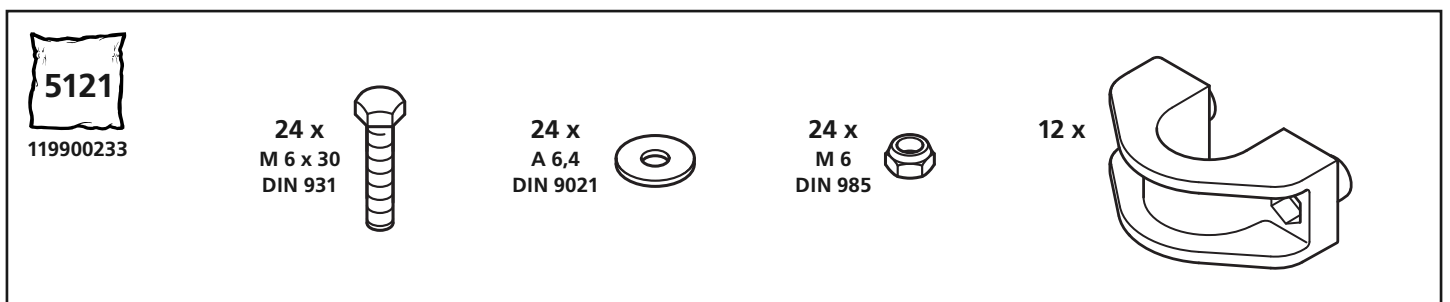

- Ⓓ Montageanleitung
- ⒼⒸ Assembly Instructions
- Ⓕ Instructions de montage
- Ⓔ Instrucciones de montaje
- ⒹⒺ Montage instrukties

- Ⓘ Istruzioni per montaggio
- ⒫ Instrução de montagem
- ⒹⒻ Monteringsanvisning
- Ⓔ Montagevejledning
- ⒻⒺ Asennus Käyttöohje

- Ⓓ Monteringsanvisning
- ⒻⒻ Opis montażu
- ⒻⒼ Οδηγίες μονταρίσματος
- ⒻⒹ Montaj talimatı
- ⒻⒹ Návod k montáži

- Ⓕ Szerelési útmutató
- ⒻⒹ Îndrumător de montare
- ⒻⒼ Упътване за работа
- ⒻⒹ Uputa za montažu
- ⒻⒹ Инструкция по монтажу

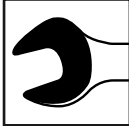
|  |   |   |
|--|---|---|
| <ul style="list-style-type: none"> <li>Ⓓ Notwendiges Montagewerkzeug</li> <li>ⒼⒸ Necessary assembly tools</li> <li>Ⓕ Outils de montage nécessaires</li> <li>Ⓔ Herramientas de montaje necesarias</li> <li>ⒹⒺ Noodzakelijk montage gereedschap</li> <li>Ⓘ Attrezzi necessari per il montaggio</li> <li>⒫ Ferramenta de montagem necessária</li> <li>ⒹⒻ Nødvendigt montageværktøj</li> <li>Ⓔ Erforderliga monteringsverktyg</li> <li>ⒻⒹ Tarvittava asennustyökalu</li> </ul> | <ul style="list-style-type: none"> <li>Ⓓ Nødvendig monteringsverktøj</li> <li>ⒻⒻ Opakowanie z osprzętem</li> <li>ⒻⒼ Απαραίτητα εργαλεία μονταρίσματος</li> <li>ⒻⒹ Montaj için gerekli takım</li> <li>ⒻⒹ Nutné montážní nářadí</li> <li>Ⓕ Szereléshez szükséges szerszámok</li> <li>ⒻⒹ Sunt necesare unelte de montat</li> <li>ⒻⒼ Необходимы инструменти за монтаж</li> <li>ⒻⒹ Alat potreban za montažu</li> <li>ⒻⒹ Необходимые монтажные инструменты</li> </ul> | <div style="border: 1px solid black; padding: 5px; display: inline-block;"> <b>1</b> </div><br><p>SW 10</p>  |
|--|---|---|

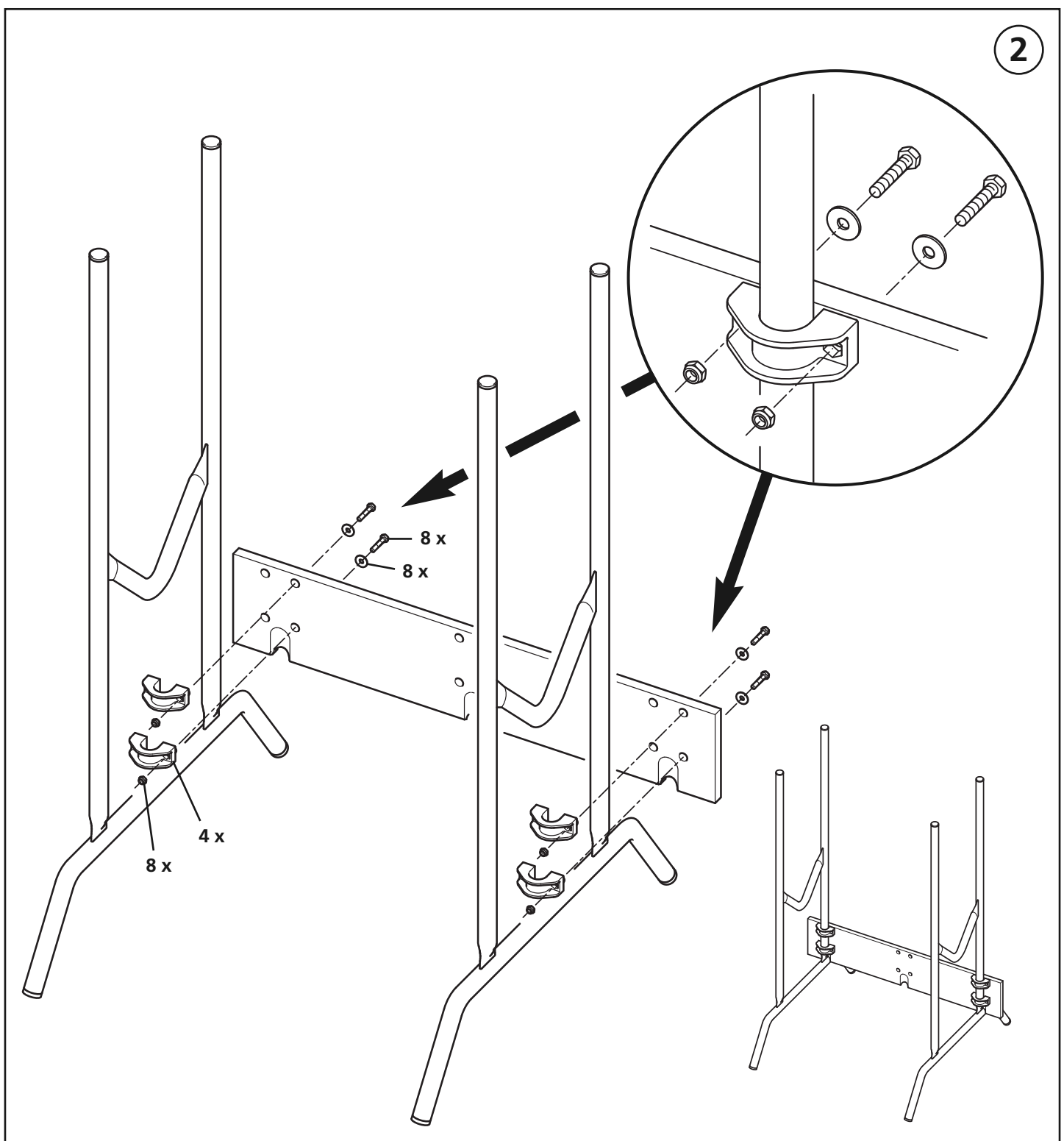

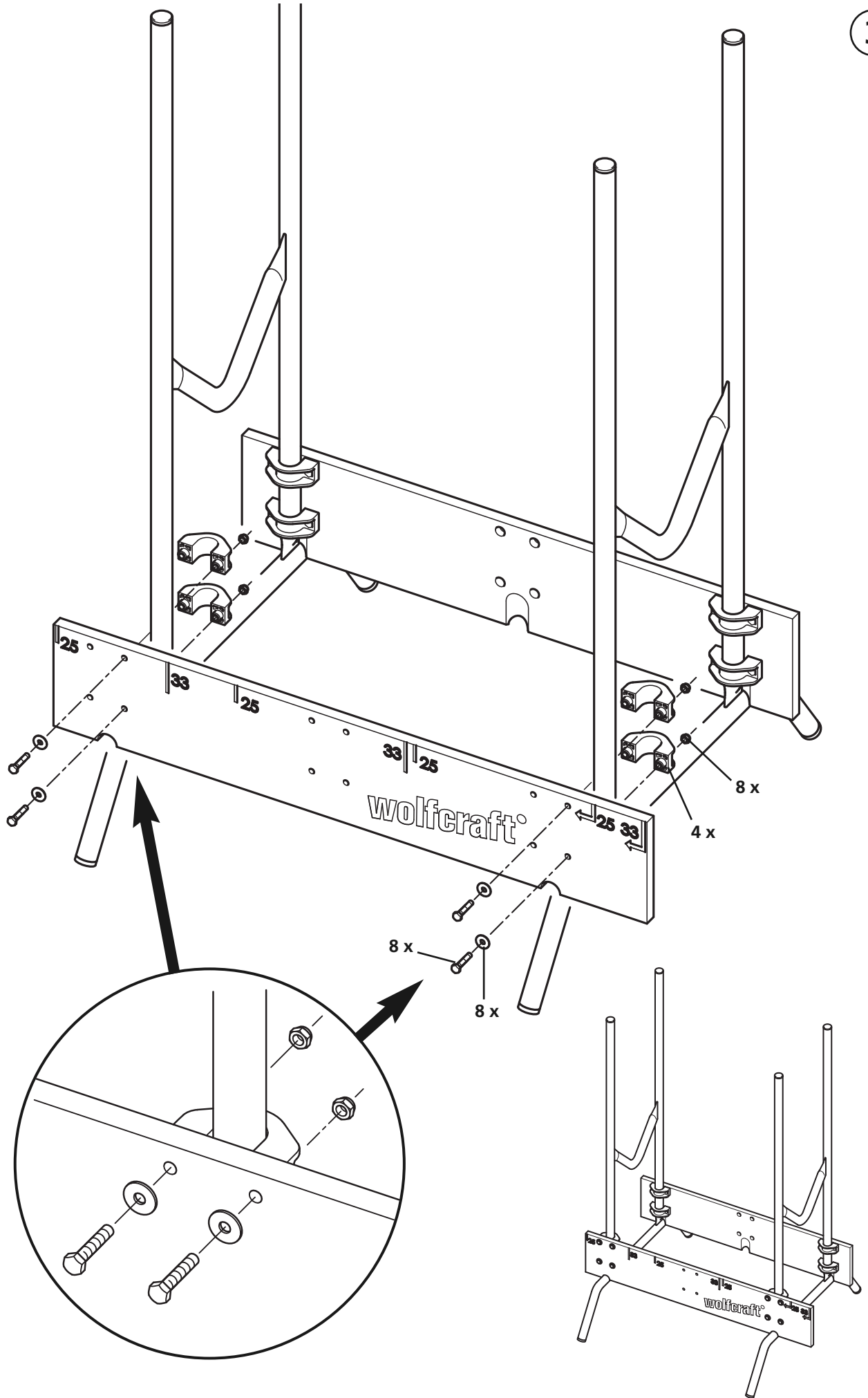

4.1

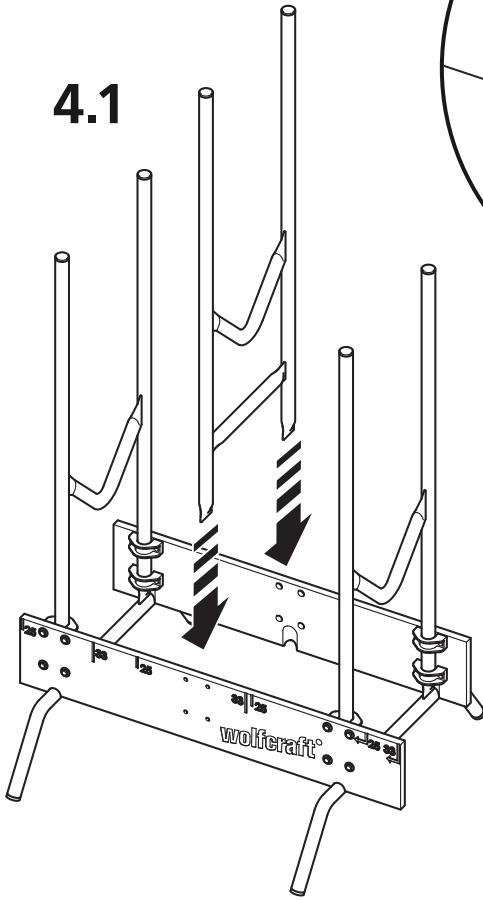

4.2

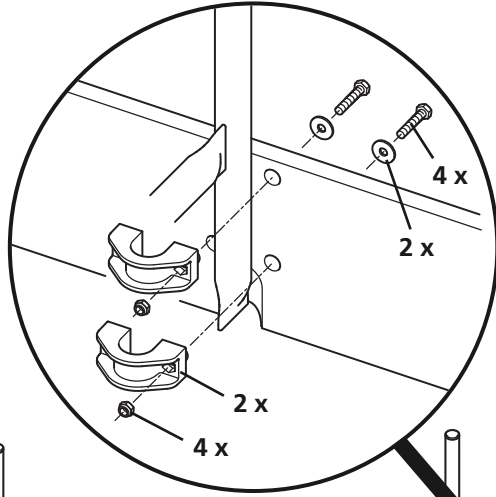
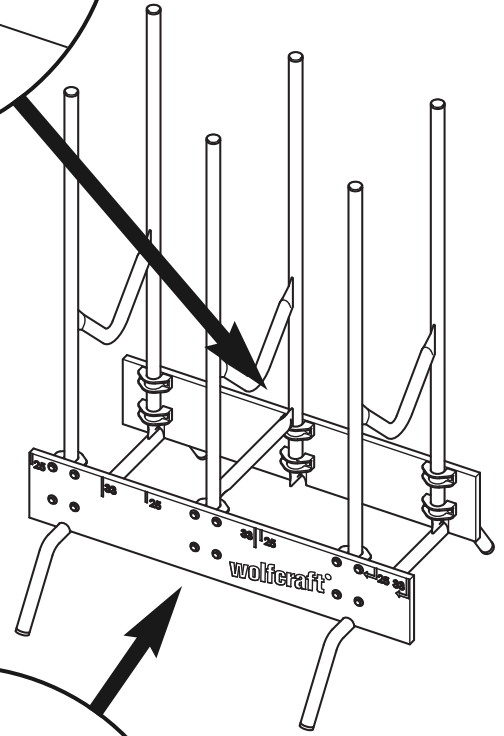

4.3

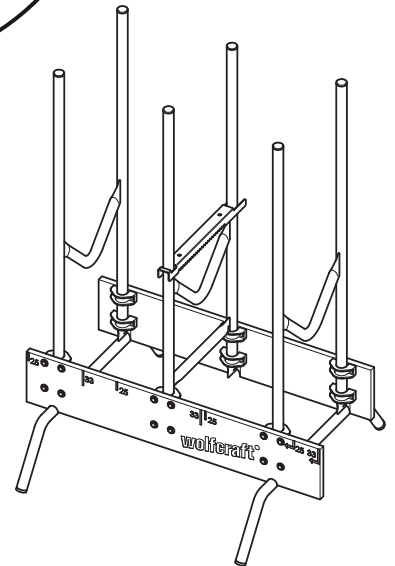
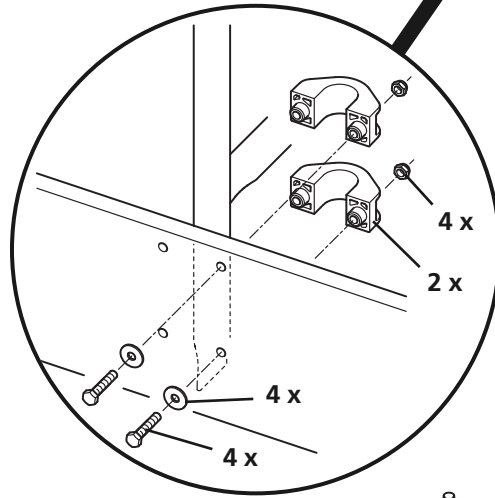
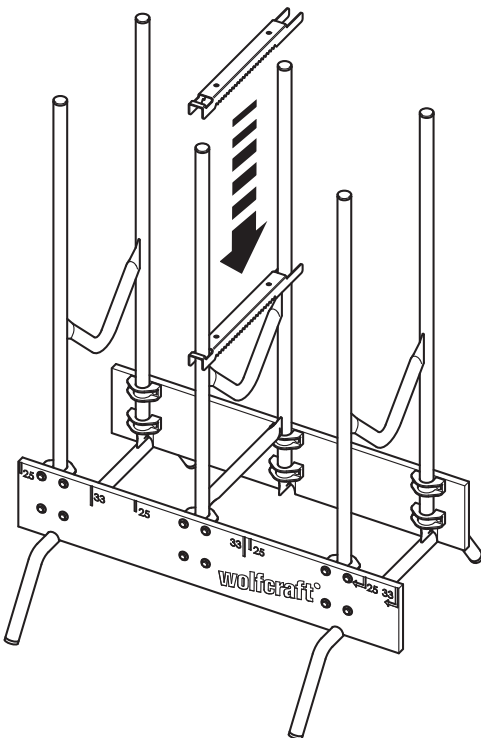

- Ⓓ Bedienungsanleitung
- ⒼⒸ Operating instructions
- Ⓕ Mode d'emploi
- Ⓔ Instrucciones de manejo
- ⒽⒼ Gebruiksaanwijzing

- Ⓘ Istruzioni per l'uso
- ⒫ Instrução de operação
- ⒹⒾⒶ Betjeningsvejledning
- Ⓔ Bruksanvisning
- ⒻⒶ Käyttöohje

- Ⓐ Bruksanvisning
- ⒽⒼ Instrukcja obsługi
- ⒼⒾ Οδηγίες χρήσης
- ⒹⒾ Kullanna talimat
- Ⓕ Návod k použití

- Ⓗ Használati útmutató
- ⒹⒾ Instrucțiuni de montaj
- ⒼⒾⒶ Упътване за работа
- ⒹⒾⒶ Upute za uporabu
- ⒹⒾⒶ Инструкция по обслуживанию

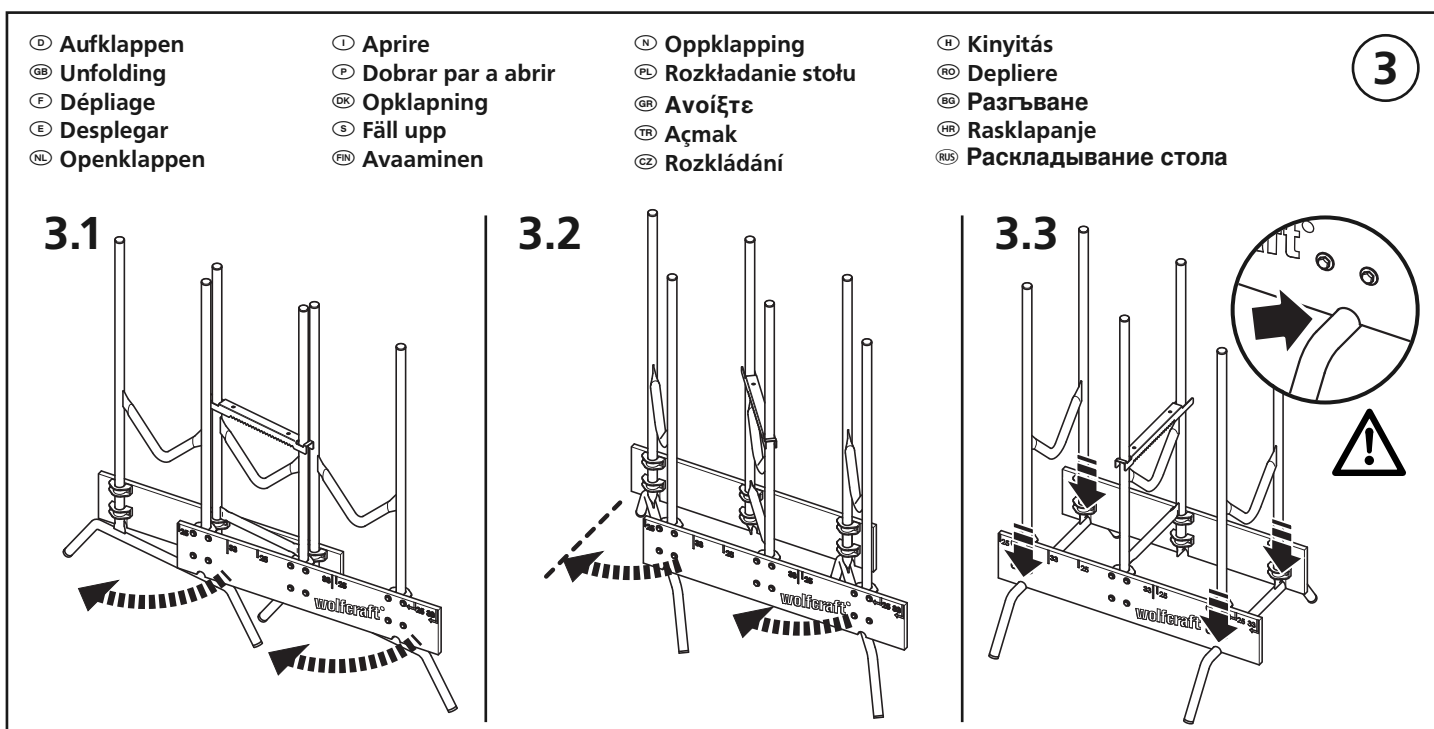
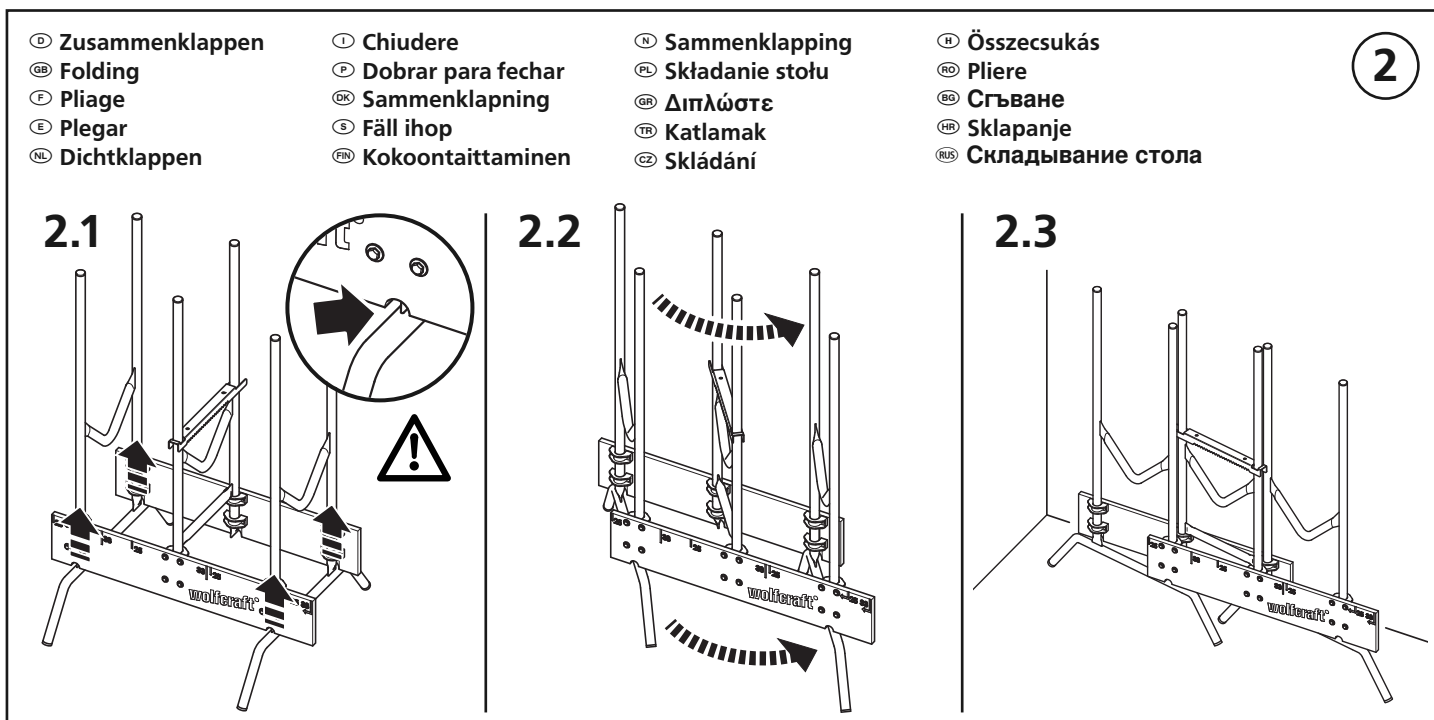
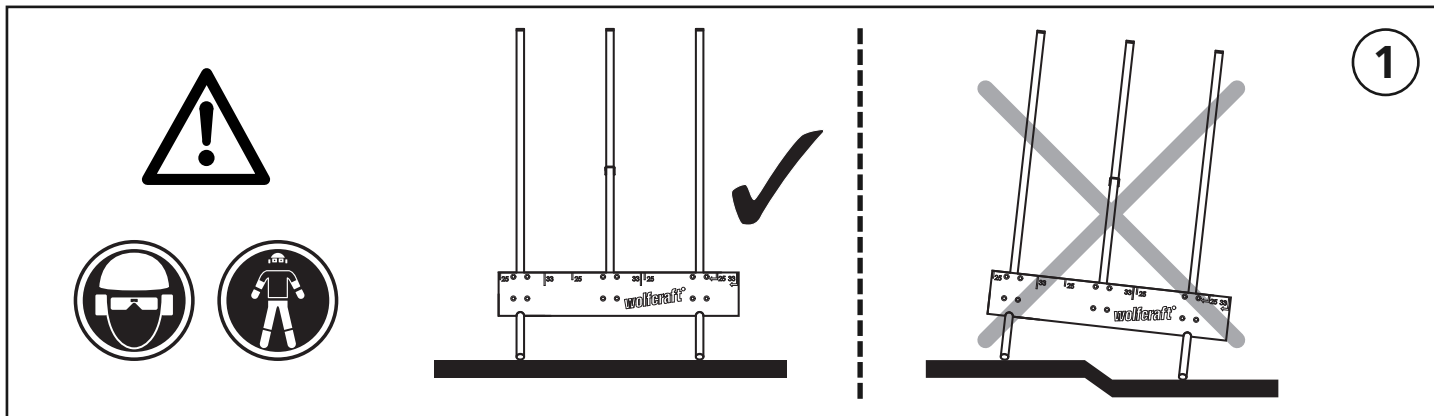

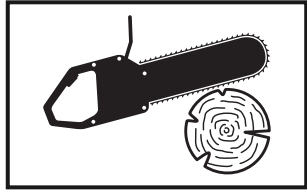

4.1

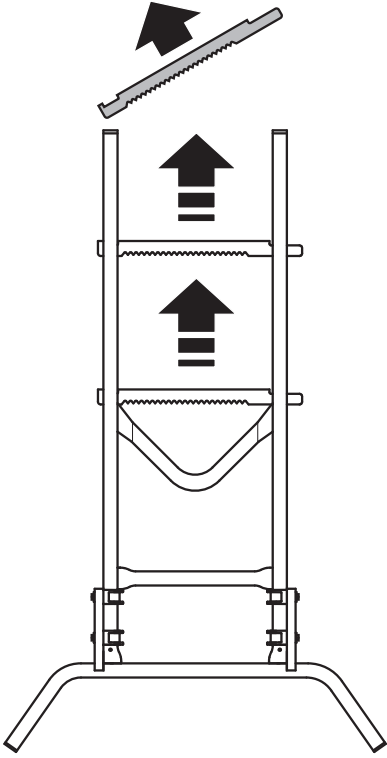

4.2

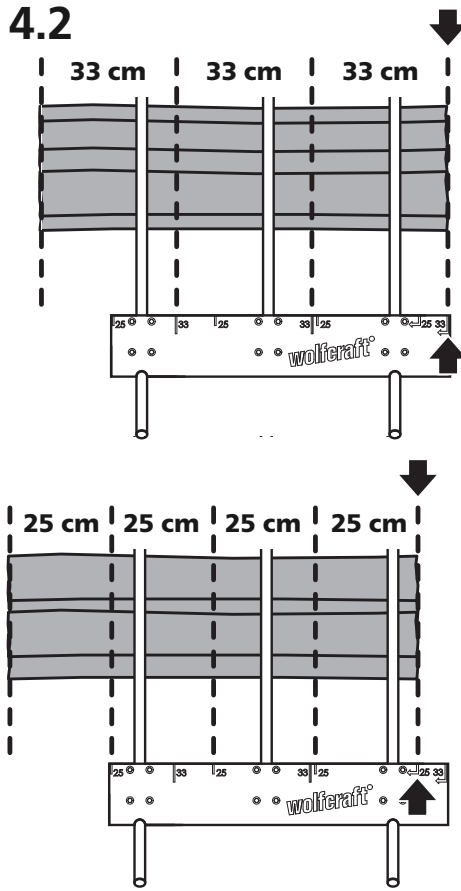

4.3

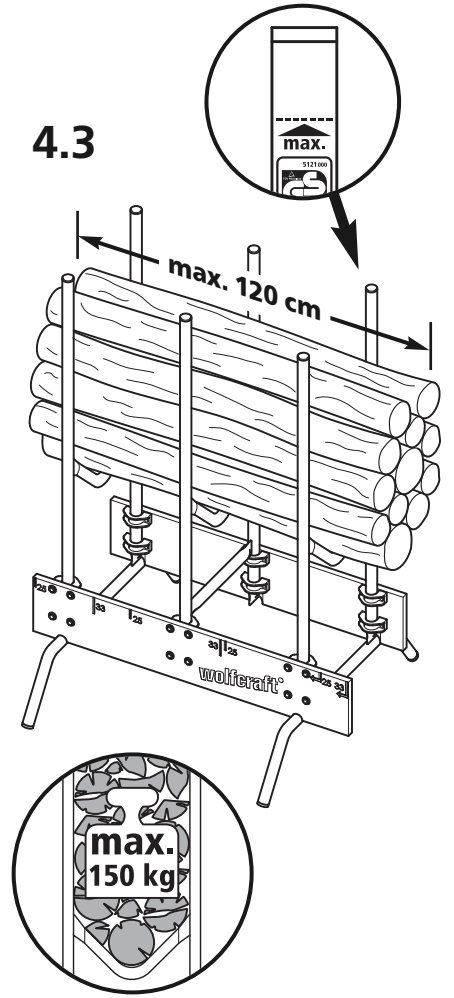

4.4

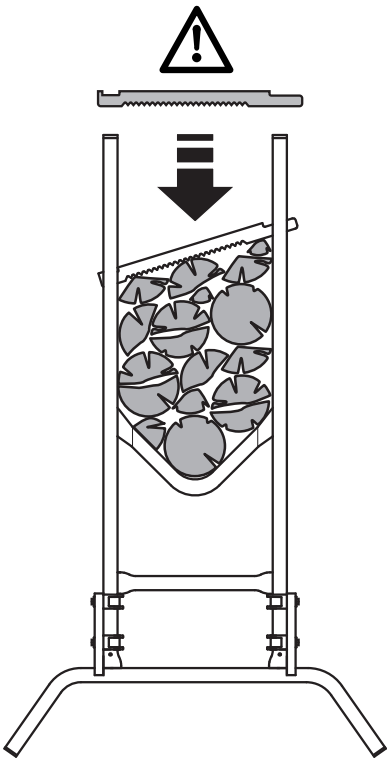

4.5

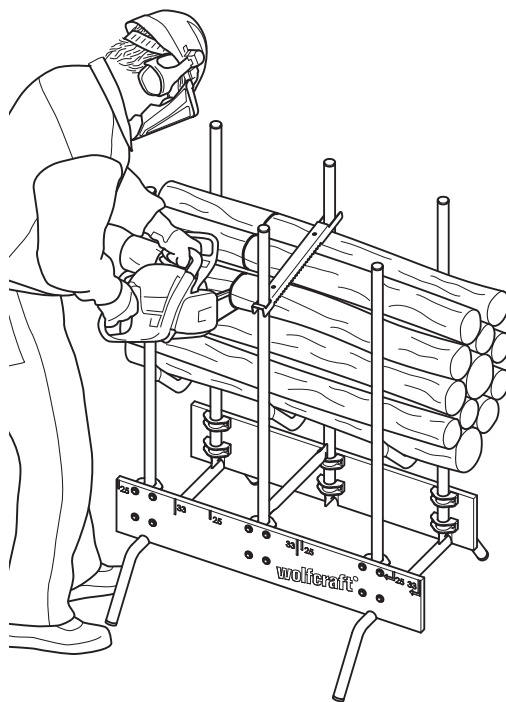

4.6

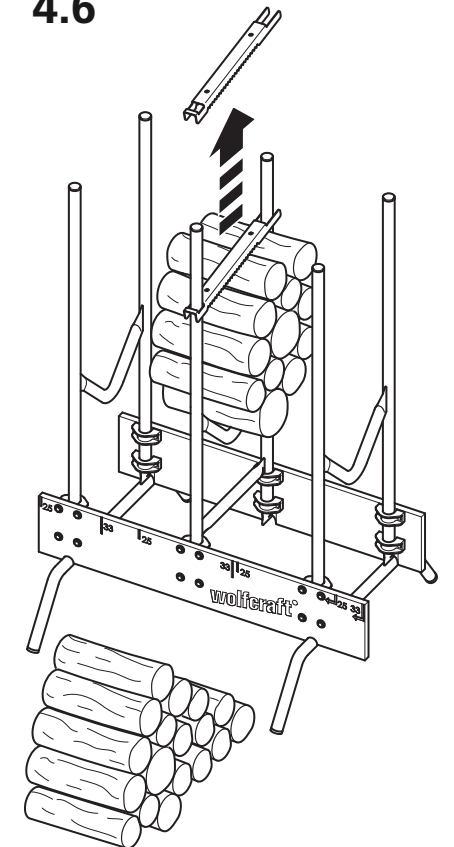

- ① 1 m Holzstücke in den Sägebock einlegen. Die max. Beladungshöhe (siehe Markierung) und das max. Beladungsgewicht von 150 kg dürfen nicht überschritten werden. Hinweis: Schnittmarkierungen auf dem Holzbrett des Sägebocks, zum Sägen von 25 bzw. 33 cm Holzscheiten nutzen. Dazu die Holzstücke in Höhe der entsprechenden Markierung (↔) bündig anlegen. Auswurfschutz, mit der geschlossenen Seite, auf der Sägeseite, auf den mittleren Rohrenden, einlegen. Wichtig: Der Auswurfschutz hat zwei Funktionen: 1. Er verhindert das Holzstücke aus dem Sägebock geschleudert und Personen verletzt werden. 2. Als Verdrehsicherung sorgt er für eine verbesserte Schnittleistung. Arbeiten ohne Auswurfschutz sind nicht erlaubt!
- ② Insert a 1 m log in the sawbuck. The max. loading height (see marking) and max. loading weight of 150 kg are not to be exceeded. Note: use the cutting marks on the sawbuck's wooden panels in order to cut 25 cm or 33 cm logs respectively. To do so, insert the pieces of wood so that they are lined up with the corresponding mark (↔). Insert the ejection guard on the centre end of the tubes with the closed side facing the saw. Important: the ejection guard has two functions: 1. Anti-throw-off locking mechanism: it prevents the logs from being hurled out of the sawbuck and injuring someone. 2. It serves as a securing device to prevent the wood from twisting and thereby improves the cutting performance. No work is to be carried out without the ejection guard locked in place!
- ③ Placez dans le chevalet des rondins de bois d'un mètre de long. Il ne faut pas dépasser la hauteur de chargement maximale (voir le marquage) et le poids maximal de chargement (150 kg). Remarque : Servez-vous des repères de coupe intégrés à la planche de bois au bas du chevalet. Ils permettent de recouper les bûches en longueurs de 25 et 33 cm. Pour ce faire, aligner les bûches sur le marquage correspondant (↔). Introduisez la butée anti-éjection sur les extrémités des tubes médians, la face dentée appliquée sur le bois à débiter. Important : Le dispositif anti-éjection remplit deux fonctions : 1. Il empêche les bûches d'être éjectées du chevalet et prévient les accidents corporels 2. Il empêche le bois de tourner sur lui-même et assure aussi un meilleur rendement de coupe. Il est interdit de travailler sans la butée anti-éjection !
- ④ Coloque troncos de 1 m de longitud en el caballete. No rebase la altura máxima de carga (véase la marca) ni el peso máximo de carga de 150 kg. Nota: Utilice las marcas de corte en la tabla de madera del caballete para cortar troncos de 25 y 35 cm de longitud. Coloque a este efecto los troncos enrasados a la altura de la marca (↔) correspondiente. Coloque el retén en los tubo centrales con el lado cerrado siempre en el mismo sitio que la sierra. Importante: el retén tiene dos funciones: 1. Evita que los troncos puedan salir lanzados del caballete y lesionen a personas. 2. Asegura un mejor corte evitando que los troncos se muevan. ¡No está permitido trabajar sin el retén colocado!
- ⑤ Stukken hout van 1 m in de zaagbok leggen. De max. beladingshoogte (zie markering) en het max. beladingsgewicht van 150 kg mogen niet worden overschreden. Tip: u kunt de zaagmarkeringen op de houten plank van de zaagbok gebruiken voor het zagen van blokken hout van 25 resp. 33 cm. Daartoe de stukken hout ter hoogte van de desbetreffende markering (↔) gelijk tegen elkaar leggen. Uitwerpbeveiliging, met de gesloten kant, aan de zaagkant, op de middelste stanguiteinden, aanbrengen. Belangrijk: De uitwerpbeveiliging heeft twee functies: 1. Hij voorkomt dat stukken hout uit de zaagbok worden geslingerd waarbij personen letsel kunnen oplopen. 2. Als verdraai-beveiliging zorgt hij voor een beter zaagvermogen. Werkzaamheden zonder uitwerpbeveiliging zijn niet toegestaan!
- ⑥ Inserire pezzi di legno da 1 metro nel cavalletto per segare. La massima altezza di carico (vedi il segno) e il massimo peso del carico di 150 kg non devono essere superate. Avvertenza: usare i contrassegni del taglio sulla tavola di legno del cavalletto, per segare Ceppi di legno di 25 / 33 cm. Per fare ciò inserire a pari i pezzi di legno all'altezza del rispettivo contrassegno (↔). Inserire la protezione antiespulsione, con il lato chiuso, sul lato da segare, alle estremità centrali dei tubi. Importante: la protezione antiespulsione svolge due funzioni: 1. impedisce ai pezzi di legno di slittare fuori dal cavalletto per segare e ferire le persone. 2. Come sicura antirrotazione garantisce delle migliori prestazioni di taglio. Non è permesso lavorare senza protezione antiespulsione!
- ⑦ Colocar pedaços de madeira de 1 m no cavalete (até um máx. de 10 cm por baixo das extremidades dos tubos). Aviso: Usar as marcações de corte sobre a tábua de madeira do cavalete para serrar cepos de 25 ou 33 cm. Para esse efeito, assentar os pedaços de madeira de forma alinhada à altura da respectiva marcação (↔). Colocar a protecção de ejeção com o lado fechado, do lado da serra, sobre as extremidades dos tubos médios. Importante: A protecção de ejeção tem duas funções: 1. Ela previne que os pedaços de madeira sejam lançados para fora do cavalete e que pessoas sejam lesionadas. 2. Como protecção contra torque cuida de uma melhor performance de corte. Não são permitidos trabalhos sem protecção de ejeção!
- ⑧ Læg 1 m lange træstykker ind i savbukken. Max. fyldningshøjde (se markering) og max. fyldningsvægt på 150 kg må ikke overskrides. Bemærk: Benyt snitmarkeringerne på savbukkens træbræt til savning af 25 eller 33 cm lange træstykker. Læg træstykkerne i en højde, der svarer til den pågældende markering (↔). Læg udkastningsbeskyttelsen på de midterste rør ender, med den lukkede side på savsiden. Vigtigt: Udkastningsbeskyttelsen har to funktioner: 1. Den forhindrer, at træstykker falder ned fra savbukken og personer evt. kommer til skade. 2. På grund af sikringsanordningen sørger den for en bedre snitydelse. Det er ikke tilladt at arbejde uden udkastningsbeskyttelse!
- ⑨ 1 m långa träbitar läggs på sågbocken (upp till max. 10 cm nedanför rörändarna). Anmärkning: Använd skärmarkeringarna på sågbockens träbräda för att såga 25 resp. 33 cm stora vedträn. Träbitarna läggs därför intill varandra och i höjd med motsvarande markering (↔). Utkastskyddet placeras med den slutna sidan mot sågsidan på rörändarna i mitten. Viktigt: Utkastskyddet har två funktioner: 1. Det motverkar att träbiten slungas ur sågbocken och att personer skadas. 2. Som vridskydd åstadkommer det bättre skärkapacitet. Arbeten utan utkastskydd är ej tillåtna!
- ⑩ Aseta 1 metrin puuhalot sahapukkiin. Maksimia kuormauskorkeutta (katso merkkäus) sekä maksimia 150 kg: n kuormauspainoa ei saa ylittää. Huomautus: Käytä sahapukin puulevyssä olevaa leikkumerkkausta 25 tai 33 cm: n pituisten halkojen sahaukseen. Aseta sahattava halko vastaavan merkin (↔) kohdalle. Aseta turvalukitus sahauspuolella kiinni olevalla sivulla keskimmäiseen putkenpäähän. Tärkeä: Turvalukituksella on kaksi toimintoa: 1. Se estää puukappaleiden lentämisen sahapukista ja suojaa loukkaantumisilta. 2. Halkojen kiertymistä estävänä leikkausteho on parempi. Työskentely ilman turvalukitusta on kielletty!



- Ⓢ 1 m trestykker legges inn i sagbukken. Maks. lasthlyde (se markering) og maks. lastevekt på 150 kg må ikke overskrides. Henvisning: Bruk snittmarkeringene på trebrettet til sagbukken for å sage 25 eller 33 cm trestykker. Ved dette må trestykkene legges i flukt på høyde med tilsvarende markering (←). Utkastdekselet legges inn på sagsiden på midterste rørende med den lukkede siden. Viktig: Utkastdekselet har to funksjoner: 1. Det forhindrer at trestykker slynges ut av sagbukken og skader mennesker. 2. Det sørger for en bedre snitteffekt som dreiesikring. Det er ikke tillatt å arbeide uten utkastdekselet!
- Ⓢ Do koźła wkładać pnie o długości 1 m. Nie wolno przekraczać maksymalnej wysokości załadowania (patrz oznakowanie) oraz maksymalnego ciężaru załadowania wynoszącego 150 kg. Wskazówka: do przycięcia szczap na 25 lub 33 cm stosować oznakowania znajdujące się na drewnianej desce koźła. W tym celu kawałki drewna ułożyć ściśle na wysokości odpowiedniego oznakowania (←). Założyc zabezpieczenie przeciwwyrzutowe, zamkniętą stroną, po stronie piły, na końcach środkowych rurek. Ważne: zabezpieczenie przeciwwyrzutowe ma dwie funkcje: 1. Zapobiega wyrzuceniu drewna z koźła i w konsekwencji obrażeniom osób. 2. Służy też jako zabezpieczenie przed przekręcaniem się drewna i poprawia tym samym jakość cięcia. Praca bez tego zabezpieczenia jest niedozwolona!
- Ⓢ Εισάγετε κορμό ξύλου 1 m στο τρίποδο (μέγιστο μέχρι και 10 cm κάτω από τον πάτο των σωλήνων). Σημείωση: χρησιμοποιείστε τα μαρκαρισμένα σημάδια κοπής τα οποία βρίσκονται στα ξύλινα πλαίσια του τριπόδου, προκειμένου να κόψετε κορμό 25 cm ή 33 cm αντίστοιχα. Για να το πετύχετε αυτό, εισάγετε το κομμάτι ξύλου τόσο ώστε το ξύλο να έρθει στην ίδια ευθεία με το αντίστοιχο σημάδι που επιθυμείτε. Εισάγετε τον οδηγό ασφαλείας στο κέντρο των σωλήνων, κατά τρόπο ώστε η εσωτερική πλευρά να είναι προς το πριόνι. Σημείωση: ο οδηγός ασφαλείας έχει 2 λειτουργίες: 1. Σαν μηχανισμός κλειδώματος του κορμού: εμποδίζει τους κορμούς να εκτοξεύονται από το τρίποδο με τον κίνδυνο να τραυματιστεί κάποιος. 2. Λειτουργεί ως συσκευή ασφαλείας αποτρέποντας τα ξύλα να περιστρέφονται και με αυτό τον τρόπο βελτιώνεται η απόδοση κατά τη διάρκεια της κοπής.
- Ⓢ 1m'lik ahşap parçaları testere tezgâhına yerleştiriniz. Maksimum yüklemeye yüksekliği (bk. işaretleme) ve maksimum yüklemeye ağırlığı olan 150 kg aşılmalıdır. Uyarı: Testere tezgâhının tahta üzerindeki kesim çentiklerini 25 veya 33cm'lik ahşap kirişlerin kesimi için kullanınız. Bunun için ahşap parçaları ilgili çentiğin yüksekliğine göre(←) ayarlamak suretiyle yerleştiriniz. Kapalı kısmı ile tahliye koruyucusunu testere tarafına, ortadaki boru ucuna yerleştiriniz. Önemli: Tahliye koruyucusunun iki işlevi bulunmaktadır: 1. Ahşap parçalarının testere tezgâhından fırlamasını ve kişilerin yaralanmasını önlemektedir. 2. Döndürme emniyeti olarak daha iyi bir kesim gücü için yardımcı olur. Tahliye koruyucusu olmadan çalışılmasına izin verilmemektedir!
- Ⓢ 1 metrové kusy dřeva uložit do řezacího koźlíku. Maximální zatížitelná výška (viz značení) a maximální únosnost koźlíku 150 kg nesmí být překročena. Pozor: využijte značky pro řezání na dřevěných deskách koźlíku, k řezání 25 nebo 33 cm špalíků. Přeneste odpovídající zancení (←) na řezané dřevo. Ochrnu proti vyhození položte uzavřenou stranou na řezanou stranu na střední trubku. Ochrana proti vyhození má dvě funkce: 1. znemožňuje vyvržení kusů dřeva z koźlíku a zranit tak osobu. 2. Ochrana proti přetočení dřeva pro lepší výkon při řezání. Práce bez ochrany proti vyhození není dovolena!
- Ⓢ A kb. 1 m-es farönköket fektesse a fűrészbakba, a maximális berakodási magasságot (lásd jelölés) és a maximális berakodási súlyt- mely 150 kg- nem szabad túllépni. Megjegyzés: Használja a fűrészbak deszkáján lévő vágás bejelöléseket ha 25 illetve 33 cm -es darabokat fűrészel. Ehhez a farönköket tömören fektesse a megfelelő magasságjelölésig. A leszorító profilt- melynek zárt vége legyen a munkavégzés felőli oldalon helyezze a középső tartórudakra. Fontos: a leszorító két funkciót szolgál: 1.Megakadályozza, hogy a farönkök a fűrészbakból kiforduljanak, személyi sérülést okozva. 2. Javított vágóteljesítményt nyújt a rönk elfordulásának megakadályozásával. Leszorító nélkül dolgozni tilos!
- Ⓢ Se vor introduce bușteni de 1m lungime în suport ( până la max. 10 cm sub terminația tubului ) a se vedea marcajul, iar greutatea nu trebuie să depășească 150 kg. Indicație: se folosește marcajul de tăiere existent pe suportul lemnos al caprei de tăiere, pentru tăieri între 25 - 33cm. Bucățile din lemn se stivuiesc până la marcaj. Siguranța ejectoare se așează cu partea închisă pe marginea țevii mijlocii. Important: siguranța ejectoare are două funcții: 1 împiedică aruncarea bucătilor de lemn din capră și vătămarea persoanelor. 2 Asigură o tăiere mai eficientă.
- Ⓢ Поставете 1 м дълги дървени цепеници в стойката (максимум 10 см до края на металните тръби). Указание: Използвайте маркировката върху дървената дъска за рязане на парчета от 25 до 33 см. За целта подредете плътно дърветата до височината на съответната маркировка (←). Поставете предпазителя върху средната метална тръба със затворена страна към страната за рязане. Важно : Предпазителят има две функции: 1. предотвратява изхвърляне на парчета и възможност някой да бъде наранен. 2. спомага за по-качествено рязане. Рязане без предпазител не се разрешава !
- Ⓢ Umetnite cjepanicu duljine cca. 1m u nogare. Maksimalna visina punjenja (pogledajte oznaku) i maksimalna masa punjenja od 150 kg ne smiju biti prekoračeni. Napomena: koristite rezne oznake na drvenim panelima nogara kako bi narezali cjepanice duljine 25 cm ili 33cm. Kako bi to postigli, umetnite komade drveta tako da su poravnati s odgovarajućom oznakom (←). Umetnite zaštitu od izbacivanja na krajeve srednjih cijevi sa zupčastom stranom okrenutom prema cjepanici. Važno: zaštita od izbacivanja ima dvije funkcije: 1. Mehanizam za blokadu izbacivanja: sprječava naglo izbacivanje iz nogara i nečijeg ozljeđivanja. 2. Služi kao sigurnosna naprava za sprječavanje obrtanja drveta i kroz to poboljšanje reznih karakteristika. Ne smije se raditi bez postavljene zaštite od izbacivanja!
- Ⓢ 1 м деревянных брусков укладываются в пильные козлы. Максимальная высота загрузки (см. Маркировку). Максимальный вес загрузки 150 кг. Перевышение допустимых значений не разрешается. Рекомендация : Маркировка на пильных козлах позволяет производить распил на два размера поленьев 25 или 33 см . Для этого деревянные бруски в размере, соответствующей маркировки (←) ,плотно укладываются. Защитную планку поленьев вставляют с закрытой стороны, на стороне распила, на средних концах трубы. Важно: У защитной планки есть 2 функции: 1. Она предотвращает выбрасывание деревянных брусков из пильных козлов и защищает людей от травм . 2. Сдерживает также вращение , что улучшает производительность и качество разреза. Работа без защитной планки не разрешается!

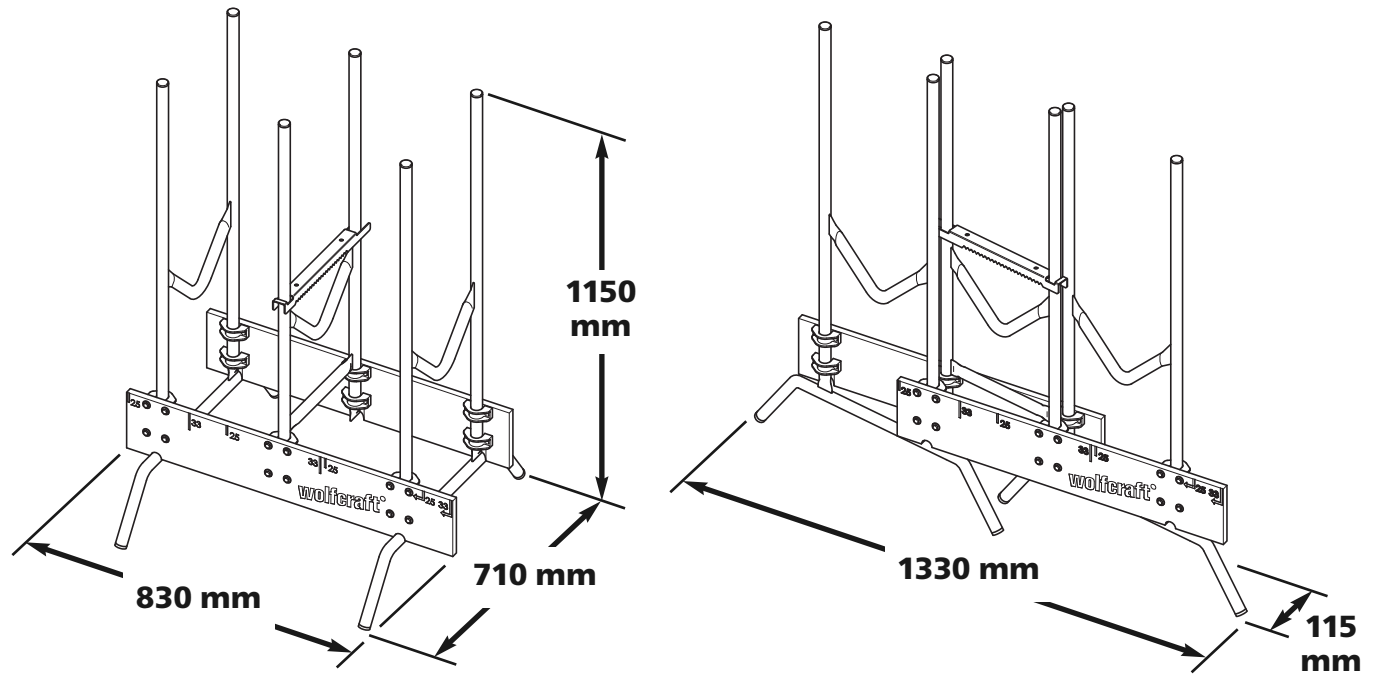
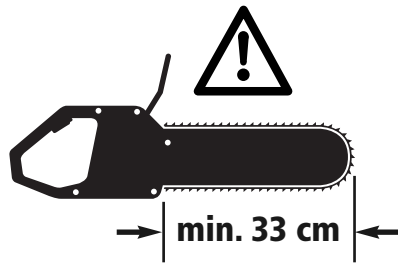

- Ⓓ Ersatzteilliste
- ⒼⒸ Spare parts list
- Ⓕ Liste de pièces de rechange
- Ⓔ Lista de recambios
- ⒺⒻ Lijst met reserveonderdelen
- Ⓘ Elenco pezzi di ricambio
- ⒫ Lista de peças sobresselentes

- ⒹⓀ Liste over reservedele
- ⒺⒻ Reservdelslista
- ⒻⒺ Varaosaluettelo
- ⒺⒻ Reservdelsliste
- ⒻⒻ Lista części zamiennych
- ⒼⒾ Κατάλογος ανταλλακτικών
- ⒻⒻⒾ Yedek parça listesi

- ⒸⒺ Seznam náhradních dílů
- ⒻⒾ Pótkatrész lista
- ⒻⒻⒾ Componente de schimb
- ⒻⒻⒾ Лист с резервни части
- ⒻⒻⒾ Popis nadomjesnih dijelova
- ⒻⒻⒾ Список запчастей

- Ⓓ Bestell Nr.
- ⒼⒸ Purchase order no.
- Ⓕ N° de comm.
- Ⓔ Ref. No.
- ⒺⒻ Bestelnr.
- Ⓘ Cod. ord.
- Ⓕ N° de encomenda
- ⒹⓀ Best. nr.
- Ⓔ Bestr.
- ⒻⒺ Tilaus-no
- ⒺⒻ Bestillingsnr.
- ⒻⒻ Numer zamówienia
- ⒼⒾ Αριθμός παραγγελίας
- ⒻⒻ Sipariş no.
- ⒸⒺ Objednací číslo
- ⒻⒾ Bendelési szám
- ⒻⒻ Număr de comandă
- ⒻⒻⒾ Номер за поръчка
- ⒻⒻⒾ Broj za narudžbu
- ⒻⒻⒾ Номер заказа

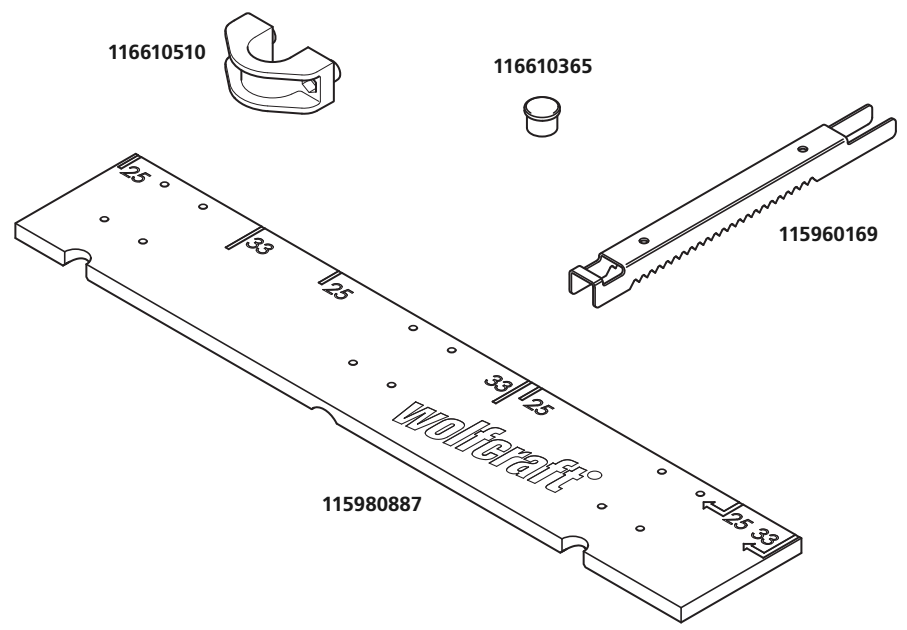

## Sicherheitshinweise

- Bestimmungsgemäß ist der Sägebock nur zum Bearbeiten von Holz mit Kettensägen nach DIN EN ISO 11681 bzw. DIN EN 60745 und Handsägen vorgesehen.
- Zur Standsicherheit, den Sägebock nur auf ebenen, festen und waagrechttem Untergrund einsetzen, da ansonsten Kipp-Gefahr besteht.
- Die Sicherheitsvorschriften der Hersteller Ihrer Maschinen sind verbindlich. Das Nichtbeachten der Bedienungsanleitung ist lebensgefährlich.
- Nur nach aktuell gültigen Vorschriften zugelassene Maschinen sind erlaubt.
- Ziehen Sie, bei Elektrokettensägen, grundsätzlich den Netzstecker:
  - vor Wartungsarbeiten
  - bei Nichtbenutzung
- Prüfen Sie vor Arbeitsbeginn die Funktionsfähigkeit und die richtige Montage (z. B. Schraubverbindungen) des Sägebocks, der Maschinen und Werkzeuge.
- Arbeiten Sie nie mit beschädigtem oder stumpfem Werkzeug.
- Stellen Sie sicher, dass die Holzbretter des Sägebocks richtig in die Rohre eingerasten sind.
- Sichern Sie das Holz, vor dem Sägen, mit der Auswurfsicherung. Arbeiten ohne Auswurfsicherung sind nicht erlaubt!
- Achten Sie darauf, dass Sie selbst und die verwendete Maschine immer einen sicheren Stand haben.
- Benutzen Sie Maschinen und Werkzeuge nur für ihren eigentlichen Bestimmungszweck.
- Nehmen Sie keine technische Änderungen an dem Sägebock vor.
- Entfernen Sie nie vorhandene Schutzvorrichtungen.
- Sorgen Sie dafür, dass Ihre Kleidung anliegt (insbesondere Ärmel) und schützen Sie Ihre Haare.
- Tragen Sie bei allen Arbeiten ihre persönliche Schutzausrüstung, wie z. B. einen zugelassenen Schutzhelm, Schutzbrille oder Visier, Gehörschutz, (Forst-) Handschuhe, Schnittschutzhose und -schuhe.
- Greifen Sie nie in laufende Maschinen.
- Halten Sie Kinder von Ihrem Arbeitsbereich fern und bewahren Sie Ihre Maschinen und Werkzeuge gesichert auf.
- Lassen Sie nie Unerfahrene ohne Anleitung oder Aufsicht mit Ihren Maschinen und Werkzeugen arbeiten.
- Halten Sie, beim Sägen, immer genügend Abstand zwischen Kettensägenschwert und den Stahlelementen des Sägebocks.
- Arbeiten Sie immer planvoll und konzentriert.
- Die beiden Holzbretter dienen der Stabilität des Sägebocks und dem Schutz der Kettensäge vor Berührungen mit dem Untergrund. Sollte die Stabilität des Sägebocks nicht mehr gegeben sein, weil die Holzbretter durch Einschnitte etc. beschädigt wurden, müssen sie durch original wolcraft®-Ersatzteile ersetzt werden.
- Verwenden Sie nur original wolcraft®-Ersatzteile, ansonsten wird keine Gewährleistung übernommen.
- Zum Schutz gegen Witterungseinflüsse sollten Sie die Holzbretter vor Erstgebrauch mit einer Holzlasur streichen. Diesen Schutzanstrich sollten Sie 1x pro Jahr wiederholen.
- Sägebock zusammenklappen und geschützt vor Regen, Feuchtigkeit und UV-Strahlung aufbewahren.

### 5 Jahre Garantie

#### wolcraft® Garantie

Liebe Heimwerkerin, lieber Heimwerker,

Sie haben ein hochwertiges wolcraft®-Produkt erworben, das Ihnen viel Freude beim Heimwerken bringen wird. wolcraft®-Produkte entsprechen hohem technischem Standard und durchlaufen, bevor sie in den Handel gelangen, intensive Entwicklungs- und Testphasen. Während der Serienfertigung sichern ständige Kontrollen und regelmäßige Tests den hohen Qualitätsstandard. Solide technische Entwicklungen und zuverlässige Qualitätskontrollen geben Ihnen die Sicherheit einer richtigen Kaufentscheidung. Auf das erworbene wolcraft®-Produkt gewähren wir Ihnen

#### 5 Jahre Garantie

Sollten innerhalb der Garantiezeit Schäden auftreten, die auf Materialfehler zurückzuführen sind, leistet wolcraft® unentgeltlich Ersatz. Die Garantiefrist beginnt mit dem Kaufdatum. Bitte lassen Sie unbedingt die Garantiekarte vollständig ausfüllen bzw. bewahren Sie die Rechnung gut auf. Voraussetzung für die Einhaltung dieser Garantiezusage ist die ausschließliche Nutzung der erworbenen Geräte im Heimwerkbereich, eine sachgerechte Bedienung und die Verwendung von original wolcraft®-Ersatzteilen. Garantieansprüche können nur mit der vollständig ausgefüllten Garantiekarte geltend gemacht werden.

## Safety instructions

- The sawbuck is only deemed to be used in accordance with the intended use if wood is worked using a chainsaw in accordance with DIN EN ISO 11681 or DIN EN 60745 respectively or a hand saw.
- Only use the sawbuck on a level, solid and a horizontal surface in order to ensure a safe foothold. There is otherwise a risk of it tilting.
- The safety instructions issued by the manufacturer should be adhered to. A non-adherence to the instructions can harm the user or others.
- Only machinery that meet current regulations are to be used.
- Always disconnect the electric chainsaws from the mains under the following circumstances:
  - before carrying out maintenance work and
  - when not in use
- Check the functional capability and correct assembling (e.g. screwed connections) of the sawbuck, machinery and tools each time before commencing work.
- Never work with damaged or blunt tools.
- Ensure that the wooden panels of the sawbuck are correctly secured in the tubes.
- Secure the wood with the ejection guard before starting to saw anything. You should not work under any circumstances without securing the ejection guard first!
- Ensure that your machine has a secure foothold.
- Only use the machines for their intended purpose.
- Do not make any technical alterations to the sawbuck.
- Never remove existing protective devices.
- Ensure that your clothing is close to your body and not hanging loosely (especially sleeves, etc.) to avoid accidents.
- Always wear your personal protection equipment (approved helmet, goggles, ear protection, (forestry) gloves, clothing and shoes).
- Never reach into the machines when in use.
- Keep children away from the work area and store your machines and tools in a secure place, out of the reach of children.
- Never allow inexperienced people to work with your machines and tools without instruction or supervision.
- When sawing, always keep sufficient distance between the chainsaw guide bar and the steel elements of the sawbuck.
- Always work in a methodical and concentrated manner.
- The two wooden panels serve to stabilise the sawbuck and prevent the chainsaw from coming into contact with the ground. If the sawbuck becomes unstable to work with, due to the wooden panels being damaged by incisions, etc., they are to be replaced with original wolfcraft® spare parts.
- Only use original wolfcraft® spare parts as the warranty is otherwise invalid.
- wolfcraft® recommends that you treat the boards with a suitable wood sealant to protect the woods on an annual basis.
- Fold the sawbuck and store it in a place where it is protected from the rain, moisture and UV radiation.

### 5 years Guarantee

#### wolfcraft® Guarantee

Dear consumer!

You have purchased a high-quality wolfcraft® appliance, which we know you will enjoy using. wolfcraft® appliances are built to high technical standards, and undergo intensive development and test phases before leaving the factory. Constant controls and regular tests during their manufacture, ensure a high quality standard. Sound technical developments, and reliable quality controls warrant for the right choice of appliance. This wolfcraft® appliance is guaranteed for a period of five years.

#### 5 years Guarantee

Should your appliance fail within the guarantee period owing to a material fault, it will be replaced by wolfcraft® free of charge. The guarantee period begins from the date of purchase, which must be certified on the guarantee card by the dealer's stamp and signature. Retain the receipt. The validity of this guarantee is subject to the use of the appliance solely for domestic purposes, proper handling and the use of original wolfcraft® spare parts. Claims under guarantee are only valid with a fully completed guarantee card.

## Consignes de sécurité

- Conformément à l'usage prévu, ce chevalet n'est destiné qu'à scier du bois avec des tronçonneuses à chaîne selon DIN EN ISO 11681 et DIN EN 60745, et à la scie à main.
- Pour assurer son maintien d'aplomb, placez le chevalet de sciage uniquement sur une surface plane, dure et horizontale, faute de quoi il risque de se renverser.
- Les prescriptions de sécurité publiées par les fabricants de vos machines s'appliquent obligatoirement. Le non-respect de la notice d'instructions engendre un danger de mort !
- Seules sont admises les machines homologuées conformes à la réglementation actuellement en vigueur.
- Si vous utilisez une tronçonneuse électrique, débranchez systématiquement la fiche mâle de la prise de courant :
  - avant d'effectuer des travaux de maintenance
  - si la tronçonneuse doit rester sans servir
- Avant d'entamer le travail, vérifiez que le chevalet de tronçonnage, les machines et les outils fonctionnent correctement et qu'ils ont été correctement assemblés (jonctions par vis p. ex.).
- Ne travaillez jamais avec un outil endommagé ou émoussé.
- Assurez-vous que les planches de bois équipant le chevalet soient correctement encliquées sur les tubes.
- Avant de scier, sécurisez le bois avec le dispositif anti-éjection. Il est interdit de travailler sans le dispositif anti-éjection !
- Veillez à toujours bien vous tenir en équilibre et à toujours bien tenir en équilibre la machine utilisée.
- N'utilisez jamais les machines et les outils à d'autres fins que celles effectivement prévues.
- N'apportez aucune modification technique au chevalet de sciage.
- Ne retirez jamais les dispositifs de protection en place.
- Veillez à porter des vêtements moulants (les manches surtout) et à protéger vos cheveux.
- Pendant tous les travaux, portez votre équipement de protection individuelle (p. ex. un casque homologué, des lunettes enveloppantes ou une visière, un casque anti-bruit, des gants (de bûcheron), un pantalon et des chaussures protégeant contre le risque de coupure).
- N'introduisez jamais les doigts dans des machines en fonctionnement.
- Éloignez les enfants de votre zone de travail et conservez vos machines et outils en lieu sûr.
- Ne permettez jamais à des personnes inexpérimentées de travailler avec vos machines et outils sans avoir reçu d'instructions ou sans surveillance.
- Pendant le sciage à la tronçonneuse, maintenez toujours suffisamment d'espace entre la lame-guide de la chaîne et les éléments en acier du chevalet de sciage.
- Planifiez toujours bien votre travail et travaillez concentré.
- Les deux planches en bois améliorent la stabilité et robustesse du chevalet, elles protègent la tronçonneuse contre les entrées en contact avec le sol. Si le chevalet de sciage devait ne plus offrir la stabilité requise parce que les planches ont été incisées par la chaîne ou pour d'autres raisons, vous devrez les remplacer par des pièces de rechange wolcraft® d'origine.
- Veuillez n'utiliser que des pièces de rechange wolcraft® d'origine. Dans le cas contraire le bénéfice de la garantie serait perdu.
- Pour protéger les planches des intempéries, nous vous recommandons avant la première utilisation d'appliquer une lasure pour bois et de renouveler l'opération une fois par an.

### 5 Années de Garantie

#### wolcraft® Garantie

Ami bricoleur,

vous venez d'acheter un produit wolcraft® de haute qualité qui vous apportera beaucoup de satisfactions lors de vos travaux de bricolage. Les produits wolcraft® possèdent un haut standard technologique et passent avant l'expédition aux revendeurs, par des phases intensives de test et de développement. Pendant la fabrication en série, des contrôles permanents et des tests réguliers assurent le maintien du haut standard de qualité. Les développements techniques solides et les contrôles fiables de qualité vous donnent la garantie que vous avez fait un bon achat. Nous délivrons pour le produit wolcraft® que vous avez acheté:

#### 5 années de garantie

Si pendant ces deux années, des dommages dus au matériel devaient se faire jour, wolcraft® remplacera le produit détérioré gratuitement. Le délai de garantie court à partir de la date de la facture d'achat. Veuillez faire remplir complètement la carte de garantie et conserver soigneusement la facture. Les conditions auxquelles cette garantie est soumise sont une utilisation de l'appareil exclusivement pour des travaux de bricolage domestique, un emploi correct et la mise en place de pièces détachées provenant exclusivement de wolcraft®. Les revendications de garantie ne peuvent être formulées qu'accompagnées de la carte de garantie conformément remplie.

## Instrucciones de seguridad

- El caballete solo debe usarse para cortar madera con motosierras según normativa DIN EN ISO 11681 o DIN EN 60745 o sierras de mano.
- Utilice el caballete sólo sobre superficies planas, firmes y horizontales para evitar que pueda volcarse.
- Observe detalladamente las instrucciones de seguridad del fabricante de su maquinaria. El incumplimiento de las instrucciones de uso puede causar un peligro de muerte.
- Está permitido utilizar únicamente maquinaria acorde a las normas vigentes.
- Desenchufe siempre las sierras de cadena eléctricas de la red eléctrica:
  - antes de realizar trabajos de mantenimiento
  - cuando no las esté usando
- Antes de iniciar los trabajos, compruebe siempre el funcionamiento y montaje (por ejemplo, los tornillos y tuercas) correctos del caballete, la maquinaria y las herramientas.
- No trabaje nunca con una herramienta defectuosa o sin filo.
- Asegúrese de que las tablas de madera del caballete están enganchadas correctamente a los tubos.
- Sujete el tronco con el retén antes de comenzar a cortar. ¡No está permitido trabajar sin el retén colocado!
- Asegúrese de que usted y la maquinaria empleada estén siempre firmemente asentados.
- Utilice las máquinas y herramientas sólo para su finalidad prevista.
- No realice modificaciones de orden técnico en el caballete.
- No retire nunca los dispositivos de seguridad previstos.
- Asegúrese de que su ropa se ciña bien a su cuerpo (especialmente las mangas) y proteja su cabello.
- Utilice en todo momento un equipo de protección personal, como por ejemplo: un casco de seguridad reglamentario, gafas de seguridad o gafas protectoras, protectores auditivos, guantes, pantalones y calzado anticorte.
- No introduzca nunca la mano en máquinas en marcha.
- Mantenga alejados a los niños de su zona de trabajo y conserve sus máquinas y herramientas fuera del alcance y de la vista de los niños.
- No permita nunca que personas no experimentadas trabajen sin supervisión con sus máquinas y herramientas.
- Mantenga siempre una distancia suficiente entre la hoja de la motosierra y los componentes de acero del caballete cuando este serrando.
- Trabaje siempre con total concentración.
- Las dos tablas de madera sirven para estabilizar el caballete e impedir que la sierra de cadena toque el suelo. Reponga las tablas con recambios originales wolfcraft® cuando estén dañadas con cortes, etc. y ya no aseguren la estabilidad del caballete.
- Utilice únicamente recambios originales wolfcraft®. De lo contrario la garantía no es válida.
- wolfcraft® recomienda aplicar un barniz para madera para proteger las tablas de maderas antes del primer uso y repetir cada año.
- Cierre el caballete y consérvelo en un lugar protegido de la lluvia, la humedad y los rayos solares.

### Garantía de 5 años

#### wolfcraft® Garantía

Estimados clientes!

Acaban de adquirir un valioso producto wolfcraft® que les causará mucha satisfacción en el bricolaje. Los productos wolfcraft® tienen una alta tecnología estándar y están sometidos a pruebas de desarrollo y fases de control antes de ser lanzados al mercado.

Los controles y pruebas continuas durante la fabricación en serie, aseguran el alto nivel de calidad y les da a Vds. la seguridad de haber tomado la decisión correcta al elegir un producto wolfcraft®, para el cual les concedemos una

#### Garantía de 5 años

wolfcraft® suministrará los repuestos gratis siempre y cuando sean defectos del material y estén dentro del periodo de garantía, el cual comienza con la fecha de la compra. Por este motivo deben asegurarse de que su tarjeta de garantía esté debidamente rellena o bien deben guardar la factura. Condiciones de garantía: Que el equipo se haya usado según instrucciones, única y exclusivamente para el bricolaje, y sólo les hayan puesto repuestos originales wolfcraft®. Para hacer uso de su derecho de garantía, deben presentar la tarjeta de garantía debidamente cumplimentada.

## Veiligheidsvoorschriften

- Volgens voorschrift is de zaagbok uitsluitend bedoeld voor het bewerken van hout met kettingzagen volgens DIN EN ISO 11681 resp. DIN EN 60745 en handzagen.
- Uit het oogpunt van stabiliteit, de zaagbok alleen op vlakke, stevige en horizontale ondergrond gebruiken, omdat anders kiepgevaar bestaat.
- De veiligheidsvoorschriften van de fabrikant van uw machines zijn bindend. Het niet naleven van de gebruiksaanwijzing is levensgevaarlijk.
- Alleen machines die zijn goedgekeurd volgens de huidig geldende voorschriften zijn toegestaan.
- Trek bij elektrische kettingzagen principieel de stekker eruit:
  - vóór onderhoudswerkzaamheden
  - als de machine niet gebruikt wordt
- Vóór aanvang van de werkzaamheden de correcte werking en de juiste montage (bijv. schroefverbindingen) van zaagbok, machines en gereedschap controleren.
- Werk nooit met beschadigd of bot gereedschap.
- Controleer of de houten planken van de zaagbok correct in de stangen zijn vastgeklikt.
- Vóór u begint te zagen het hout vastzetten met de uitwerpbeveiliging. Werkzaamheden zonder uitwerpbeveiliging zijn niet toegestaan!
- Let erop dat uzelf en de gebruikte machine altijd stevig staan.
- Gebruik machines en gereedschap uitsluitend voor het doel waarvoor zij gemaakt zijn.
- Breng geen technische veranderingen aan de zaagbok aan.
- Verwijder nooit aanwezige veiligheidsvoorzieningen.
- Zorg dat u nauwsluitende kleding draagt (vooral mouwen) en bescherm uw haar.
- Draag bij alle werkzaamheden uw persoonlijke veiligheidsuitrusting, zoals bijv. een goedgekeurde veiligheidshelm, veiligheidsbril of vizier, gehoorbescherming, (zaag-) handschoenen, zaagbroek en -schoenen.
- Grijp nooit in lopende machines.
- Hou kinderen uit de buurt van uw werkbereik en bewaar uw machines en gereedschap achter slot en grendel.
- Laat nooit onervaren personen zonder instructies of toezicht werken met uw machines en gereedschap.
- Hou bij het zagen altijd voldoende afstand tussen het zwaard van de kettingzaag en de stalen onderdelen van de zaagbok.
- Werk altijd volgens plan en geconcentreerd.
- De beide houten planken dienen voor de stabiliteit van de zaagbok en om te voorkomen dat de kettingzaag met de ondergrond in aanraking komt. Als de zaagbok niet langer stabiel staat, omdat de houten planken door inkepingen enz. beschadigd zijn, moeten deze door originele wolcraft®-onderdelen vervangen worden.
- Gebruik uitsluitend originele wolcraft®-onderdelen, anders vervalt de garantie.
- Ter bescherming tegen weersinvloeden moet u de houten delen voor het eerste gebruik met houtbeits behandelen. Deze beschermende verfbeurt moet u 1 x per jaar herhalen.
- Zaagbok inklappen en beschermd tegen regen, vocht en UV-stralen opbergen.

### 5 Jaar Garantie

#### wolcraft® Garantie

Beste doe-het-zelver,

U hebt een hoogwaardig wolcraft®-produkt gekocht, waarvan U bij het doehet-zelven werk veel plezier zult hebben. wolcraft®-produkten stemmen met een hoge technische standaard overeen en moeten voordat ze in de handel komen intensieve ontwikkelings- en testfasen doormaken. Gedurende de serieproductie zorgen voortdurende controles en regelmatige tests voor een hoge kwaliteitsstandaard. Degelijke technische ontwikkelingen en betrouwbare kwaliteitscontroles geven U de zekerheid voor de juiste koopbeslissing. Voor het gekochte wolcraft®-produkt geven wij U

#### 5 jaar garantie

Indien binnen de garantietijd storingen optreden als gevolg van materiaalfouten, wordt het beschadigde deel gratis door wolcraft® vervangen. De garantietijd begint op de koopdatum. Laat de garantietaal in ieder geval geheel invullen ofwel bewaar de rekening. Voorwaarden om de garantietoezegging na te komen zijn, dat het gekochte apparaat uitsluitend voor doe-het-zelven wordt gebruikt, dat het apparaat vakkundig wordt bediend en dat uitsluitend originele wolcraft® reserve- onderdelen worden gebruikt. Garantieaanspraken kunnen alleen met een geheel ingevulde garantietaal gedaan worden.



## Avvertenze di sicurezza

- L'uso del cavalletto per segare s'intende a norma di legge solo per lavorare il legno con le seghe a catena in conformità alla Norma DIN EN ISO 11681 e/o DIN EN 60745 e per le seghe a mano.
- Per garantire la stabilità occorre montare il cavalletto per segare solo su superficie piana, salda e orizzontale, per evitare di correre il rischio di ribaltamento.
- Le norme di sicurezza dei produttori delle vostre macchine sono vincolanti. L'inosservanza delle istruzioni per l'uso comporta dei rischi per la vita.
- Sono ammesse solo le macchine omologate secondo le norme attualmente in vigore.
- Nel caso delle elettroseghe a catena di norma occorre staccare la spina dalla rete elettrica:
  - prima dei lavori di manutenzione
  - in caso di mancato uso
- Controllare prima di dare inizio ai lavori la funzionalità e il corretto montaggio (ad esempio i raccordi a vite) del cavalletto per segare, delle macchine e degli attrezzi.
- Non lavorare mai con attrezzi danneggiati o spuntati.
- Accertarsi che le tavole di legno del cavalletto per segare siano state bloccate correttamente in posizione nei tubi.
- Assicurare il legno, prima di segarlo, con l'apposita sicura antiespulsione. E' vietato lavorare con la sicura antiespulsione disinserita!
- Fare attenzione a mantenere sempre sia voi che le macchine in uso la giusta stabilità.
- Usare macchine e attrezzi solo per lo scopo di destinazione.
- Non apportare modifiche tecniche al cavalletto per segare.
- Non rimuovere mai i dispositivi di protezione presenti.
- Indossare indumenti aderenti (soprattutto le maniche) e raccogliersi i capelli.
- Per tutti i lavori è necessario indossare l'equipaggiamento per la protezione personale quali ad esempio un elmetto omologato, occhiali protettivi o visore, protezione per l'udito, guanti (forestali), pantaloni e scarpe con protezione antitaglio.
- Non avvicinatevi mai quando le macchine sono in funzione.
- Tenere lontano i vostri bambini dal raggio d'azione della sega e conservare le macchine e gli attrezzi in un luogo sicuro.
- Impedire a persone inesperte di utilizzare gli attrezzi senza opportune istruzioni o senza sorveglianza.
- Quando si usa la sega tenersi sempre ad una distanza sufficiente tra la lama della sega a catena e gli elementi di acciaio del cavalletto per segare.
- Lavorare sempre attendendosi al programma e concentrati.
- Le due tavole di legno servono alla stabilità del cavalletto per segare ed impediscono la sega a catena di venire a contatto con superficie. Qualora la stabilità del cavalletto per segare non venisse garantita, perché le tavole di legno sono state danneggiate dagli intagli, ecc., devono essere sostituite con dei pezzi di ricambio originali wolfcraft®.
- Usare solo pezzi di ricambio originali wolfcraft® altresì decade la garanzia.
- Al fine di proteggere il cavalletto dagli agenti atmosferici, è consigliabile applicare della vernice trasparente sulle tavole di legno prima del primo utilizzo. Si raccomanda di ripetere l'operazione 1 volta all'anno.

### Garanzia di 5 Anni

#### wolfcraft® Garanzia

Egredi utenti,

avete acquistato un prodotto wolfcraft® di alta qualità che non mancherà di soddisfarvi in tutti i lavori domestici. I prodotti wolfcraft® vantano uno standard tecnico molto elevato e vengono sottoposti, prima di entrare in commercio a fasi di sviluppo e test intensivi. Controlli continui e test regolari, durante la produzione in serie, assicurano l'alta qualità standard. Pertanto solidi sviluppi tecnici e controlli di qualità affidabili, Vi daranno la sicurezza di una scelta d'acquisto giusta. Per l'acquisto di prodotti wolfcraft® Vi concediamo una

#### Garanzia di 5 anni

Qualora entro questi periodi di garanzia dovessero presentarsi guasti dovuti al materiale o a difetti di produzione, la wolfcraft® provvederà alla sostituzione gratuita. Il periodo di garanzia ha inizio dalla data di acquisto. Vi preghiamo pertanto di far Vi assolutamente compilare debitamente il tagliando di garanzia e di conservare la fattura. Affinchè la garanzia venga riconosciuta, bisogna tener presente alcune condizioni: usare l'apparecchio acquistato solo a scopi domestici, usare l'apparecchio adeguatamente, usare esclusivamente pezzi di ricambio originali wolfcraft®. Richieste di garanzia possono essere riconosciute solo dietro presentazione del tagliando di garanzia debitamente compilato.



## Avisos de segurança

- É permitido o uso conforme às especificações com uma serra de cadeia segundo DIN EN ISO 11681, DIN EN 60745 ou com uma serra manual.
- Empregar o cavalete para serrar apenas em planos horizontais, porque senão existe perigo dele se virar.
- As prescrições de segurança dos fabricantes das suas máquinas são obrigatórias. Não observar as instruções de uso implica um perigo de vida.
- Só são permitidas máquinas aprovadas segundo as prescrições actualmente vigentes.
- No caso de serras de cadeia eléctricas deve por princípio remover a ficha da tomada:
  - antes de trabalhos de manutenção
  - caso não seja usada
- Verifique antes de começar a trabalhar a capacidade funcional e a montagem correcta (p.ex. uniões roscadas) do cavalete para serrar, das máquinas e das ferramentas.
- Nunca deve trabalhar com ferramentas danificadas ou sem estarem afiadas.
- Assegure-se de que as tábuas de madeira do cavalete para serrar estejam correctamente engatadas nos tubos.
- Proteja a madeira antes de começar a serrar com a protecção de ejeção. Não é permitido trabalhar sem protecção de ejeção!
- Tome atenção para que você próprio e a máquina usada tenham sempre uma posição estável.
- Utilize máquinas e ferramentas apenas para o fim específico a que se destinam.
- Não proceda a quaisquer alterações técnicas no cavalete para serrar.
- Nunca deve remover os dispositivos de segurança existentes.
- Cuide para que a sua roupa esteja bem ajustada ao corpo (nomeadamente as mangas) e proteja o seu cabelo.
- Use para todos os trabalhos o seu equipamento de protecção pessoal, como p.ex. um capacete protector aprovado, óculos de protecção ou viseira, protectores da audição, luvas de trabalho e calças e sapatos com protecção contra corte.
- Nunca estenda as mãos para máquinas em funcionamento.
- Mantenha crianças afastadas da sua área de trabalho e guarde as suas máquinas e ferramentas de forma protegida.
- Nunca deixe trabalhar pessoas inexperientes com as suas máquinas e ferramentas sem instrução nem supervisão.
- Ao serrar mantenha sempre distância suficiente entre a guia da motosserra e os elementos de aço do cavalete para serrar.
- Trabalhe sempre de forma sistemática e concentrada.
- Ambas as tábuas de madeira servem para estabilizar o cavalete e para proteger a serra de laminada ou corrente de contacto contra o solo. Se já não estiver assegurada a estabilidade do cavalete para serrar, porque as tábuas de madeira foram danificadas devido a entalhes, elas têm de ser substituídas por peças de reposição originais da wolfcraft®.
- Use exclusivamente peças de reposição originais da wolfcraft®, senão não é concedida qualquer garantia.
- Para protecção contra influências atmosféricas deve pintar as tábuas de madeira com um protector decorativo para madeira antes do primeiro uso. Este tratamento deve ser repetido uma vez por ano.
- Dobrar o cavalete para serrar e guardá-lo protegido contra chuva, humidade e radiação ultravioleta.

### 5 anos de garantia

#### Garantia wolfcraft®

Querido amador e amadora de bricolage Adquiriu

um produto da wolfcraft® de elevado valor, que lhe irá proporcionar grande prazer na bricolage caseira. Os produtos da wolfcraft® correspondem a um nível técnico elevado e passam por fases intensivas de desenvolvimento e de exame antes de serem comercializados. Durante a produção em série efectuamos controlos constantes e testes regulares que asseguram o elevado nível de qualidade. Desenvolvimentos técnicos sólidos e controlos de qualidade competentes conferem-lhe a segurança de ter tomado a decisão de compra acertada. Ao produto wolfcraft® adquirido conferimos-lhe uma

#### Garantia de 5 anos

Se surgirem danos dentro do período de garantia, que tenham origem em falhas do material, a wolfcraft® concede substituição gratuita. O prazo da garantia inicia-se com a data de compra. Mande preencher impreterivelmente o cartão de garantia de forma completa e guarde bem a factura. Condição para manter a confirmação de garantia é a utilização exclusiva dos aparelhos adquiridos na área de bricolage, uma operação adequada e a utilização de peças sobresselentes originais da wolfcraft®. Direitos de garantia só podem ser validados com um cartão de garantia preenchido de forma completa.

## Sikkerhedsanvisninger

- Savbukken er udelukkende beregnet til bearbejdning af træ med kædesav iht. DIN EN ISO 11681 og DIN EN 60745 og håndsav.
- For større standsikkerhed stilles savbukken på en jævn, fast og vandret overflade, da der ellers er fare for, at den vælter.
- Maskinproducentens sikkerhedsforskrifter er bindende. Tilsidesættelse af betjeningsvejledningen indebærer livsfare.
- Det er kun tilladt at benytte maskiner, der er godkendt iht. aktuelt gældende forskrifter.
- Ved brug af elektriske kædesave skal stikket trækkes ud:
  - i forbindelse med vedligeholdelse
  - hvis saven ikke benyttes
- Inden arbejdet påbegyndes tjekkes det, at savbukken, maskinerne og værktøjerne er funktionsdygtige og sat korrekt sammen (f.eks. skrueforbindelser).
- Der må ikke arbejdes med beskadiget eller stumpt værktøj.
- Forvis dig om, at træbrædderne på savbukken er gået i hak i rørerne.
- Træstykkerne skal sikres med udkastningsbeskyttelsen, inden der saves. Det er ikke tilladt at arbejde uden udkastningsbeskyttelse!
- Sørg for, at maskinen står solidt og ikke vipper. Indtag selv en sikker arbejdsposition.
- Maskiner og værktøjer må kun benyttes til det tilsigtede formål.
- Der må ikke foretages tekniske ændringer af savbukken.
- Fjern aldrig eksisterende beskyttelsesanordninger.
- Gå med tætsiddende tøj (især ærmer) og sørg for beskyttelse af håret.
- Benyt personligt beskyttelsesudstyr ved udførelse af alt arbejde, f.eks. en godkendt beskyttelseshjelm, beskyttelsesbriller eller visir, høreværn, handsker til skovbrug samt bukser og sko, der beskytter mod snit.
- Grib ikke ind i maskinen, hvis den er i gang.
- Hold børn væk fra dit arbejdsområde og opbevar maskiner og værktøjer et sikkert sted.
- Lad ikke uerfarne personer arbejde med dine maskiner og værktøjer uden vejledning eller opsyn.
- Hold god afstand mellem kædesaven og savbukkens stålelementer i forbindelse med savning.
- Husk at arbejde målrettet og koncentreret.
- De to træbrædder gør savbukken mere stabil og beskytter kædesaven, så den ikke kommer i kontakt med undergrunden. Hvis savbukken ikke længere har den fornødne stabilitet, fordi træbrædderne er blevet beskadiget pga. indsnit eller lignende, skal disse erstattes med originale wolfcraft®-reserveredele.
- Benyt kun originale wolfcraft®-reserveredele. I modsat fald ydes ingen erstatning.
- For at beskytte træbrædderne mod vejrliget skal de inden første brug males med en trælasur. Denne beskyttelsesmaling skal gentages hvert år.

### 5 Års Garanti

#### wolfcraft® Garanti

Kære hobbysnedker,

De har købt et kvalitetsprodukt, som De, vil have meget glæde af ved gør det selv- arbejdet. wolfcraft®-produkter holder høj teknisk standard og gennemgår, før de kommer i handelen intensive udviklingsog testfaser. Under serieproduktionen sikrer den stadige kontrol og de regelmæssige tests den høje kvalitetsstandard. Solide tekniske udviklinger og effektive kvalitetskontroller giver Dem sikkerhed for, at De har købt det rigtige produkt. Vi yder

#### 5 års garanti

på produktet, De har købt. Opstår der skader inden for dette tidsrum, der kan føres tilbage på materialet eller forarbejdningsfejl, ombytter wolfcraft®- produktet uden omkostninger for Dem. Garantiperioden begynder på købs-datoen. Sørg for, at garantikortet er udfyldt korrekt og opbevar regningen. Forudsætning for Indfrielse af dette garantiløft e er, at det købte apparat udelukkende benyttes til hobbyarbejder, at det betjenes forskriftsmæssigt og at der udelukkende anvendes originale wolfcraft® reservedele. Garantikrav kan kun gøres gældende, når garantikortet er komplet udfyldt.

## Säkerhetsanvisningar

- Det ändamålsenliga användandet med kedjesåg eller handsåg är tillåtet enligt DIN EN ISO 11681, DIN EN 60745.
- Sågbocken får endast användas på plana ytor, eftersom det finns risk för tippning.
- Säkerhetsföreskrifterna av maskinernas tillverkare är bindande. Att ej följa bruksanvisningen innebär livsfara.
- Endast maskiner som är tillåtna enligt aktuellt gällande föreskrifter är tillåtna.
- Gällande elektriska kedjesågar skall kontakten principiellt dras ut:
  - innan underhållsarbeten
  - när den inte används.
- Kontrollera funktionsdugligheten och sågbockens, maskinernas och verktygens rätta montering (t ex skruvförband) innan arbetet skall påbörjas.
- Arbeta aldrig med skadade eller slöa verktyg.
- Säkerställ att sågbockens träbrädor har gått i lås på rätt sätt.
- Säkra veden med utkastskyddet innan sågningen skall påbörjas. Arbeten utan utkastskydd är ej tillåtna!
- Se till att du själv och de använda maskinerna alltid står stadigt.
- Använd maskiner och verktyg endast ändamålsenligt.
- Genomför inte några tekniska ändringar på sågbocken.
- Avlägsna aldrig befintliga skyddsanordningar.
- Se till att kläderna sitter åt (särskilt ärmarna) och att håret är skyddat.
- Använd vid alla slags arbeten din personliga skyddutrustning, som t ex en lämplig hjälm, skyddsglasögon eller visir, hörselskydd, (skogs-) handskar, skyddsbyxor och -skor.
- Ta aldrig i maskiner som är i gång.
- Håll barn på avstånd från arbetsområdet och förvara maskiner och verktyg på ett säkert sätt.
- Låt aldrig oerfarna personer arbeta med dina maskiner och verktyg utan instruktion eller uppsyn.
- Håll vid kapning alltid tillräckligt med avstånd mellan kedjesågens svärd och sågbockens stålelement.
- Arbeta alltid planerat och koncentrerat.
- De båda träbrädorna är till för sågbockens stabilitet och skyddar kedjesågen ifrån att komma i kontakt med underlaget. Skulle sågbockens stabilitet inte vara säker längre, på grund av skador som sågspår i träbrädorna etc. måste dessa ersättas av original wolcraft®-reservdelar.
- Använd endast original wolcraft®-reservdelar, annars gäller inte garantin.
- Som skydd för väderpåverkan bör ni måla träplankorna med trälasyr före användning. Denna skyddsmålning bör ni upprepa en gång om året.

### 5 Års Garanti

#### wolcraft® Garanti

Till hobbysnickaren!

Vi gratulerar till Er nya kvalitetsprodukt från wolcraft® som vi hoppas att Ni kommer att ha stor nytta av i hobbyarbetet. wolcraft®-produkter håller en hög teknisk standard och genomgår intensiva utvecklings- och testkontroller innan de ut i handeln. Regelbundna kontroller och tester garanterar hög kvalitet på standard vid seritillverkning. En solid teknisk utveckling och tillförlitliga kvalitetskontroller är garantin föt att Ni valt rätt. På denna wolcraft®-produkt lämnar vi

#### 5 års garanti

För skador som uppstår under garantitiden och som beror på materialfel garanterar wolcraft® kostnadsfri ersättning. Garantin gäller från och med köpdatumet. Var noga med att fylla i garantisedel ordentligt eller förvara kvittot väl. Förutsättning för garantin är att maskinen endast används för hobbyarbete, att den sköts på sakkunnigt sätt samt att reservdelar från wolcraft® används. Garantianspråk kan endast ställas med fullständigt ifyllt garantisedel.

## Turvallisuusohjeita

- Määräystenmukaisesti sahapukki on tarkoitettu puun käsittelyyn DIN ISO 11681 mukaisilla ketjusahoilla tai DIN EN 60745 mukaisilla käsisafoilla.
- Tuvevuuden vuoksi käytä sahapukkiä vain tasaisella, kiintellä ja vaakasuoralla alustalla, muussa tapuksessa sahapukki voi kaatua.
- Valmistajan antamat konetta koskevat turvallisuusmääräykset ovat sitovia. Käyttöohjeen noudattamattomuus on hengenvaarallista.
- Käyttää saa vain koneita, jotka on hyväksytty voimassa olevien määräysten mukaisesti.
- Sähköistä ketjusahaa käytettäessä irrota pistoke pistorasiasta:
  - ennen huoltotöitä
  - ja kun kone ei ole käytössä
- Tarkista sahapukin, koneen ja työkalujen toiminnot ja oikeat asennukset ennen töiden aloittamista (esim. ruuvaukset).
- Älä koskaan työskentele viällisellä tai tylsällä työkalulla.
- Varmista, että puulaudat ovat napsahaneet kunnolla kiinni putkiin.
- Varmista puu ennen sahausta turvalukituksella. Työskentely ilman turvalukitusta on kielletty!
- Huolehdi siitä, että seisot koneella työskennellessä tukevasti.
- Käytä koneita ja työkaluja vain niille tarkoitettuun käyttöön.
- Älä tee sahapukkiin minkäänlaisia muutoksia.
- Älä koskaan poista suojalaitteistoja.
- Älä käytä löysiä vaatteita (tarkista erityisesti hihojen leveys) ja suojaa pitkät hiukset.
- Käytä työskennellessä aina henkilökohtaisia turvavarusteita, kuten esim. hyväksyttyä kypärää, suojalaseja tai kasvosuojaa, kuulosuojaa, (metsätyö-)turvakäsineitä, turvahousuja ja -kenkiä.
- Älä koskaan koske käynnissä olevaan koneeseen
- Älä anna lasten olla työalueella ja säilytä koneet ja työkalut turvallisessa paikassa.
- Älä koskaan anna kokemattomien käyttää konetta tai työkaluja ilman, että he ovat tutustuneet käyttöohjeeseen.
- Pidä sahatessa ketjusahan ja sahapukin välillä turvallinen etäisyys.
- Työskentele aina suunnittelevasti ja työhösi keskittyen.
- Sahapukissa olevat puulaudat on tarkoitettu sahapukin tuvevuuden varmistamiseksi ja suojaksi estämään sahan koskettamisen alustaan. Jos sahapukki ei enää seiso tukevasti, koska laudat ovat vioittuneet sahausesta ym., täytyy laudat vaihtaa uusiin alkuperäisiin wolfcraft® - varaosiin.
- Käytä vain alkuperäisiä wolfcraft® -varaosia, muussa tapauksessa takuu ei ole voimassa.
- Säävaikutteiden suojaksi puulaudat tulisi sivellä käyttöönottoa ennen suojaavalla lasuurilla. Suosittelemme tekemään laseerauksen 1 x vuodessa.

### 5 Vuoden takuu

#### wolfcraft® takuu

Hyvä nikkari,

olet valinnut korkealaatuisen wolfcraft® - tuotteen, josta Sinulla on varmasti paljon iloa. wolfcraft® - tuotteet täyttävät tekniikan korkeat vaatimukset. Ne läpikäyvät ennen markkinoille tuloaan intensiivisen kehitysja testivaiheen. Sarjavalmistuksen aikana jatkuvat tarkastukset ja säännölliset testit huolehtivat laitteen korkeasta laadusta. Vakaa tekninen kehitys ja luotettava laadun tarkkailu antavat Sinulle varmuuden siitä, että olet tehnyt oikean valinnan. wolfcraft® myöntää laitteelle

#### 5 vuoden takuun

Mikäli tänä aikana laitteessa esiintyy materiaalista tai valmistuksesta johtuvia vikoja, wolfcraft® korvaa ne maksutta. Takuu aika alkaa ostopäivänä. Huolehdi siitä, että takuukortti on asianmukaisesti täytetty ja säilytä se huolellisesti laskun mukana. Myönnettävän takuun edellytyksenä on, että laitetta käytetään ainoastaan kotikäytössä käyttöohjeita noudattaen ja siinä käytetään vain alkuperäisiä wolfcraft® -varaosia. Oikeus takuun alaiseen korvaukseen on voimassa ainoastaan täydellisesti täytettyä takuukorttia vastaan.

## Sikkerhets henvisninger

- Bestemmelsesmessig er sagbukken kun egnet for bearbeidelse av tre med motorsager iht. DIN EN ISO 11681 eller DIN EN 60745 og håndsager.
- For stabilitet må sagbukken kun brukes på jevn, fast og vannrett underlag, ellers er det fare for at den velter.
- Sikkerhetsforskriftene til produsenten av maskinen din er forbindtlige. Det er livsfarlig å ignorere bruksanvisningen.
- Det er kun tillatt å bruke maskiner som er godkjente etter aktuelle forskrifter.
- Trekk prinsipielt alltid ut kontakten på elektriske motorsager:
  - før vedlikehold
  - når den ikke brukes
- Før arbeidsstart må funksjonsevnen og riktig montering (f.eks. skrueforbindelser) til sagbukken, maskinene og verktøyet kontrolleres.
- Arbeid aldri med skadede eller stumpe verktøy.
- Se til at trebrettene til sagbukken låses riktig inn i rørene.
- Sikre treet før saging med utkastdekselet. Det er ikke tillatt å arbeide uten utkastdekselet!
- Se alltid til at du og maskinen du bruker står stabilt.
- Maskiner og verktøy må kun brukes for riktige formål.
- Ikke foreta tekniske endringer på sagbukken.
- Verneinnretninger må aldri fjernes.
- Sørg for at klærne dine ligger tett inntil kroppen (spesielt ermer) og beskytt håret ditt.
- Bruk personlig verneutstyr ved alt arbeid, som f.eks. en godkjent hjelm, vernebriller eller visir, hørselsvern, (skogs-) hansker, snittsikre bukser og sko.
- Grip aldri inn i maskiner som er i gang.
- Hold barn borte fra arbeidsområdet og oppbevar maskinen din og verktøyet ditt sikkert.
- La aldri uerfarne arbeide med maskinen og verktøyet ditt uten veiledning og tilsyn.
- Hold alltid tilstrekkelig avstand mellom motorsagens sverd og stålelementene til sagbukken.
- Arbeid alltid konsentrert og etter plan.
- De to trebrettene brukes til å stabilisere sagbukken og beskytter saven mot å berøre undergrunnen. Hvis stabiliteten til sagbukken ikke lenger er tilstedet, på grunn av at trebrettene ble skadet gjennom innsnitt etc. må de erstattes med originale wolfcraft®-reservedeler.
- Bruk kun originale wolfcraft®-reservedeler, ellers utgår garantien.
- For å beskytte treplankene mot vær og vind bør de overflatebehandles med trelasur før førstegangsbruk. Denne overflatebehandlingen bør gjentas 1 gang i året.

### 5 års garanti

#### wolfcraft® Garanti

Kjære hobbysnekker

Du har nå fått et høyverdig wolfcraft® produkt, som du vil få stor glede av. wolfcraft® produktene er av høy tekniske standard og gjennomgår intensive utviklings- og testfaser før det kommer i handelen. Som standardprodukt er de sikret hyppige kontroller og regelmessige tester på høy kvalitetsstandard. Solid teknisk utvikling og sikker kvalitetskontroll gir sikkerhet for en riktig kjøpsbeslutning. Vi gir

#### 5 års garanti

på wolfcraft® produkter du har kjøpt. Dersom det innenfor garantitiden oppstår skader som kan føres tilbake til materialfeil, gir wolfcraft® gratis erstatning. Garantifristen starter ved kjøpsdatoen. Pass på at garantikortet er fullstendig utfyllt, og togså godt vare på fakturaen. Forutsetning for garantioppfyllelsen og bruk av originale wolfcraft® reservedeler, forskriftsmessig betjening og bruk av originale wolfcraft® reservedeler. Garantikrav kan bare gjøres gjeldende med utfyllt garantikort.

## Wskazówki dotyczące bezpieczeństwa

- Zgodnie z przeznaczeniem, koziół do cięcia drewna przewidziany jest tylko i wyłącznie do obróbki drewna za pomocą pilarek łańcuchowych wg DIN EN ISO 11681 względnie DIN EN 60745 oraz pił ręcznych.
- Celem zapewnienia stabilności, koziół ustawiać i użytkować tylko na równym, twardym i poziomym podłożu; w przeciwnym razie istnieje niebezpieczeństwo jego przewrócenia.
- Wskazówki dotyczące bezpieczeństwa określone przez producentów Państwa pilarek są wiążące i muszą być bezwzględnie przestrzegane. Nieprzestrzeganie instrukcji obsługi niesie ze sobą niebezpieczeństwo dla życia i zdrowia.
- Dozwolone jest użytkowanie tylko i wyłącznie pilarek dopuszczonych zgodnie z aktualnie obowiązującymi przepisami.
- W przypadku pilarek łańcuchowych o napędzie elektrycznym należy koniecznie wyciągnąć wtyczkę z gniazdka sieciowego:
  - przed przystąpieniem do prac konserwacyjnych
  - jeśli urządzenie nie jest użytkowane
- Przed rozpoczęciem pracy należy sprawdzić działanie i prawidłowy montaż (np. połączenia śrubowe) kozła, maszyn i narzędzi.
- Nigdy nie wolno pracować z uszkodzonym lub tępym narzędziem.
- Należy zapewnić prawidłowe zamocowanie drewnianych desek kozła na dolnych rurkach poprzez ich zakleszczenie.
- Przed rozpoczęciem piłowania, drewno należy zabezpieczyć zabezpieczeniem przeciwwyrzutowym. Praca bez tego zabezpieczenia jest niedozwolona!
- Należy pamiętać o tym, aby zarówno maszyna jak i jej użytkownik znajdowali się zawsze w bezpiecznej i stabilnej pozycji.
- Maszyn i narzędzi używać tylko do celów odpowiadających ich przeznaczeniu.
- Nie dokonywać żadnych zmian technicznych kozła.
- Nigdy nie usuwać istniejących zabezpieczeń ochronnych.
- Do pracy z urządzeniem należy ubierać przylegające do ciała ubrania (w szczególności rękawy) i chronić włosy.
- Podczas wszystkich prac należy nosić osobiste wyposażenie ochronne, jak np.: odpowiedni i dopuszczony do danych prac kask ochrony, okulary ochronne lub przyłbicę, słuchawki ochronne, rękawice ochronne, odporne na przecięcie spodnie i buty.
- Nigdy nie chwytając rękami pracujących maszyn.
- Dzieci trzymać z dala od strefy wykonywania prac. Maszyny i narzędzia przechowywać w sposób dobrze zabezpieczony.
- Nigdy nie zezwalać osobom niedoświadczonym bez instruktażu lub nadzoru na wykonywanie prac z użyciem Państwa maszyn i narzędzi.
- Podczas piłowania należy zawsze utrzymywać dostateczny odstęp między mieczem pilarki łańcuchowej a elementami stalowymi kozła.
- Pracować zawsze planowo i w sposób skoncentrowany.
- Obie, drewniane deski mają za zadanie zapewnić stabilność kozła oraz zapobiec kontaktowi piły łańcuchowej z podłożem. Jeżeli stabilność kozła nie jest zapewniona, np. ze względu na uszkodzenie desek w wyniku ich nacięć itp., wówczas należy je niezwłocznie wymienić na nowe, oryginalne części zamienne marki wolcraft®.
- Używać tylko oryginalnych części zamiennych firmy wolcraft®, w przeciwnym razie producent nie udziela gwarancji.
- W celu ochrony przed wpływem czynników atmosferycznych należy przed pierwszym użyciem pomalować deski lazurą do drewna. Powłokę ochronną należy odnawiać 1 raz w roku.
- Koziół złożyć i przechowywać w miejscu chronionym przed deszczem, wilgocią i promieniowaniem UV.

### 5 lat gwarancji

#### wolcraft® gwarancja

Droga Majsterkowiczko, drogi Majsterkowiczu.

Nabyliście Państwo nasz wysokiej jakości wyrób wolcraft®, który przyniesie Wam wiele radości i satysfakcji w majsterkowaniu. Wyroby wolcraft® odpowiadają wysokiemu standardowi technicznemu i przed wprowadzeniem do sprzedaży podlegają intensywnym badaniom funkcjonalnym i jakościowym. Regularne testy i kontrole podczas cyklu produkcyjnego zapewniają wysoki poziom jakości wyrobów. Wysoko wykwalifikowany Ośrodek Doświadczalny i Kontrola Techniczna dają Państwu gwarancję zakupu produktu wysokiej jakości. Na nabyte wyroby wolcraft® nabywca otrzymuje

#### 5 lat gwarancji

Jeżeli w okresie tego czasu w zakupionym przez Państwo wyrobie wystąpią nieprawidłowości, których powodem jest wada materiału, firma wolcraft® zobowiązuje się do wymiany uszkodzonych elementów swojego wyrobu. Rozpoczęciem okresu gwarancji jest data sprzedaży wyrobu. W związku z tym prosimy o sprawdzenie czy karta gwarancyjna została dokładnie i należyście wypełniona oraz o zachowanie rachunku kupna z naniesioną datą sprzedaży. W przypadku nieposiadania dokumentu z potwierdzoną datą sprzedaży, roszczenia gwarancyjne nie będą uwzględniane. Podstawą do uwzględnienia roszczeń gwarancyjnych jest używanie zakupionych wyrobów zgodnie z ich przeznaczeniem, prawidłowa obsługa oraz używanie tylko oryginalnych części zamiennych wolcraft®.

## Οδηγίες ασφαλούς χρήσης

- Η χρήση του τριπόδου με αλυσοπρίονα θα πρέπει να συμμορφώνεται με την οδηγία DIN EN ISO 11681, DIN EN 60745 ή να το χρησιμοποιείται με πριόνι χειρός.
- Πάντα να χρησιμοποιείται το τρίποδο πάνω σε οριζόντιες επιφάνειες για αποφυγή τυχόν κλίσης του.
- Θα πρέπει να συμμορφώνεστε σύμφωνα με τις οδηγίες ασφαλούς χρήσης του κατασκευαστή. Μη συμμόρφωση στις οδηγίες ασφαλούς χρήσης, ίσως προκαλέσει ατύχημα στο χρήστη ή σε άλλα άτομα.
- Μόνο μηχανισμοί οι οποίοι συμμορφώνονται με τους τρέχων κανονισμούς μπορούν να χρησιμοποιηθούν.
- Πάντα να αποσυνδέεται το ηλεκτρικό αλυσοπρίονο από τη πρίζα στις παρακάτω περιπτώσεις:
  - Πριν εκτελέσετε μία εργασία συντήρησης
  - Όταν δεν χρησιμοποιείται.
- Ελέγξτε τη λειτουργική ικανότητα και την ορθή συναρμολόγηση (π.χ. σύνδεσμοι με βίδες) του τριπόδου, της μηχανής και των εργαλείων κάθε φορά πριν ξεκινήσετε κάποια εργασία.
- Ποτέ μη δουλεύετε με χαλασμένα εργαλεία
- Βεβαιωθείτε ότι τα πλαϊνά ξύλινα πλαίσια του τριπόδου είναι καλά ασφαλισμένα στους σωλήνες.
- Ασφαλίστε το ξύλο με τον οδηγό ασφαλείας πριν ξεκινήσετε να πριονίζετε οτιδήποτε. Δεν θα πρέπει σε καμία περίπτωση να δουλεύετε χωρίς πρώτα να έχετε ασφαλίσει τον οδηγό.
- Βεβαιωθείτε ότι το μηχανήμα σας διαθέτει στήριγμα ασφαλείας.
- Πάντα να χρησιμοποιείται το μηχανήμα σας για το σκοπό που έχει κατασκευαστεί.
- Μη κάνετε καμία τεχνική αλλαγή στο τρίποδο.
- Ποτέ μη αφαιρείτε τις υπάρχουσες προστατευτικές συσκευές.
- Βεβαιωθείτε ότι τα ρούχα καλύπτουν όλο το σώμα σας (ειδικά γάντια κ.τ.λ.) και προφυλάξτε τα μαλλιά σας, για να αποφύγετε τυχόν ατυχήματα.
- Πάντα να φοράτε το προσωπικό σας προστατευτικό εξοπλισμό (εγκεκριμένο κράνος, γυαλιά, ωτοασπίδες, γάντια προστασίας, φόρμα και παπούτσια).
- Πότε μην πλησιάζετε κοντά στα μηχανήματα όταν βρίσκονται σε λειτουργία.
- Κρατάτε τα παιδιά μακριά από την περιοχή εργασίας και αποθηκεύστε τα μηχανήματα καθώς και τα εργαλεία σε ασφαλές μέρος, μακριά από τα παιδιά.
- Πότε μη επιτρέπετε σε άτομα μη έμπειρα να δουλεύουν τα μηχανήματά σας και τα εργαλεία σας χωρίς οδηγίες ή επίβλεψη.
- Κατά τη διάρκεια του πριονίσματος πάντα να κρατάτε απόσταση ασφαλείας από το αλυσοπρίονο και τα ατσάλινα στοιχεία του τριπόδου.
- Πάντα να δουλεύετε με μεθοδικότητα και συγκέντρωση.
- Τα δύο ξύλινα πλαίσια βοηθούν στη σταθερότητα του τριπόδου και εμποδίζουν το αλυσοπρίονο να έρθει σε επαφή με το υπόστρωμα. Σε περίπτωση που το τρίποδο γίνει ασταθές, λόγω ζημιών των πλαϊσίων, θα πρέπει αυτά να αντικατασταθούν με αυθεντικά ανταλλακτικά της wolfcraft®.
- Πάντα να χρησιμοποιείται αυθεντικά ανταλλακτικά της εταιρείας wolfcraft® ειδάλλως η εγγύηση του μηχανήματος δεν ισχύει.
- Η wolfcraft® προτείνει να επικαλύπτετε τις ξύλινες επιφάνειες με κατάλληλο υλικό στεγανοποίησης ώστε να προστατεύετε τα ξύλα σε ετήσια βάση.
- Διπλώστε το τρίποδο πριονίσματος και αποθηκεύστε το σε μέρος όπου προστατεύεται από τη βροχή, την υγρασία και την ακτινοβολία του ήλιου.

### 5 χρόνια εγγύηση

#### wolfcraft® εγγύηση

Αγαπητή πελάτισσα, αγαπητέ πελάτη, Αγοράσατε ένα υψηλής ποιότητας προϊόν,

που θα σας προσφέρει εξαιρετική ικανοποίηση κατά την εργασία σας. Τα προϊόντα wolfcraft® ανταποκρίνονται σε ένα υψηλό τεχνικό επίπεδο και πριν βγούν στο εμπόριο, διανύουν εντατικά στάδια εξέλιξης και δοκιμών.

Κατά την διάρκεια της μαζικής παραγωγής πραγματοποιούνται διαρκείς έλεγχοι και δοκιμές, ώστε να εξασφαλίζεται η υψηλή ποιότητα. Η φερέγγυα τεχνική εξέλιξη και οι αξιόπιστοι έλεγχοι ποιότητας σας εξασφαλίζουν την σιγουριά μιάς σωστής αγοράς. Σας προσφέρουμε για το προϊόν wolfcraft®

#### 5 χρόνια εγγύηση

Εάν κατά την διάρκεια της εγγυητικής περιόδου εμφανιστούν ζημιές που οφείλονται σε ελαττώματα του υλικού, η εταιρεία wolfcraft® σας προσφέρει δωρεάν ανταλλακτικά. Η διάρκεια εγγύησης αρχίζει από την ημέρα αγοράς. Παρακαλούμε να παραλάβετε την κάρτα εγγύησης ανελλιπώς συμπληρωμένη και να κρατήσετε την απόδειξη πληρωμής. Απαραίτητη προϋπόθεση για εγγύηση εκ μέρους μας είναι η αποκλειστική χρησιμοποίηση των μηχανημάτων ερασιτεχνικά, η σωστή χρήση και μεταχείριση ανταλλακτικών wolfcraft®. Η προσφερόμενη εγγύηση ισχύει μόνο εάν φέρετε μαζί σας την κάρτα εγγύησης ανελλιπώς συμπληρωμένη.

## Güvenlik uyarıları

- Amaca uygun olarak testere tezgâhı, yalnızca DIN EN ISO 11681'e veya DIN EN 60745'e göre zincirli testereler ve el testereleri ile ahşap işlemek için öngörülmektedir.
- Duruş güvenliği için testere tezgâhını dengeli, sabit ve yatay bir zeminde konumlandırınız, aksi halde devrilme riski oluşur.
- Makinenizin üreticisine ait güvenlik talimatları bağlayıcıdır. Kullanma talimatına uyulmaması hayati tehlike oluşturur.
- Yalnızca güncel geçerli talimatlara göre onaylı makinelere izin verilmektedir.
- Elektrikli zincirli testerelerde esas olarak şebeke fişini aşağıdaki hallerde çekiniz:
  - Bakım işlerinden önce
  - Kullanılmadığı zaman
- İşe başlamadan önce testere tezgâhının, makine ve aletlerin işlev kabiliyetini ve doğru montajını (örneğin. vida bağlantılarını) kontrol ediniz.
- Hiçbir zaman hasar görmüş veya kör aletlerle çalışmayınız.
- Testere tezgâhının tahtalarının borulara doğru biçimde yerleştirildiğinden emin olunuz.
- Tahtayı kesmeden önce bir tahliye koruyucusu ile emniyet altına alınız. Tahliye koruyucusu olmadan çalışılmasına izin verilmemektedir!
- Her zaman kendinizin ve kullandığınız makinenin güvenli duruşuna dikkat ediniz.
- Yalnızca asıl amacınıza uygun olarak makine ve alet kullanınız.
- Testere tezgâhında teknik değişiklik yapmayınız.
- Asla mevcut emniyet tertibatlarını sökmeyiniz.
- Giysilerinizin dar (özellikle de kollarının) olmasına dikkat ediniz ve saçlarınızı koruyunuz.
- Bütün işlerde kişisel koruyucu ekipman kullanınız, örneğin izin verilen kask, koruyucu gözlük ya da vizör, kulaklık (ormancılık), eldiven, kesime karşı koruyucu pantolon ve ayakkabı.
- Hiçbir zaman çalışan makineye elinizle müdahale etmeyiniz.
- Çocukları çalışma alanınızdan uzak tutunuz ve makine ile aletlerinizi güvenli biçimde saklayınız.
- Deneyimsiz kişilerin talimatsız veya gözetimsiz makine ve aletlerinizle çalışmasına izin vermeyiniz.
- Kesim esnasında zincirli testere- kılıç ve testere tezgâhının çelik elemanları arasında daima yeterli mesafeyi koruyunuz.
- Her zaman planlı ve pür dikkat vaziyette çalışınız.
- Her iki tahta testere tezgâhının dayanımını sağlar ve zincirli testerenin zeminle temas etmesine engel olur. Eğer testere tezgâhının dayanımı tahtaların kesilmesinden vs. dolayı zarar görmesi ile kaybolursa, bunların orijinal wolcraft® -yedek parçaları ile değiştirilmesi gerekir.
- Yalnızca orijinal wolcraft® -yedek parçaları kullanınız, aksi halde herhangi bir garanti verilmez.
- Hava şartlarına karşı korumak amacıyla ilk kullanımdan önce tahta plakalara bir ahşap koruyucusu sürülmelidir. Bu koruyucu tabaka yılda 1 kez yenilenmelidir.

### 5 Yıl Garanti

#### wolcraft® Garantisi

Sayın sanatkar,

evdeki Hobi işlerinizde üzerinde zevkle çalışacağınız yüksek kaliteli bir wolcraft® ürününü seçtiniz. Yüksek teknik standartlara uygun olan wolcraft® ürünleri, satışa sunulmadan önce, sıkı bir geliştirme ve test safhasından geçiriliyor. Seri üretim sırasındaki daimi kontroller ve düzenli aralıklarla yapılan testler yüksek kalitenin standartlaşmasını sağlıyor. Yoğun teknik gelişmeler ve güvenilir kalite kontrolü size doğru bir alım kararı vermenin güvencesini sağlar.

Seçtiğiniz wolcraft® ürünü için size

#### 5 Yıl Garanti

veriyoruz. wolcraft® garanti süresi içerisindeki, malzeme hatası yüzünden meydana gelmiş olan hasarlar için ücretsiz yedek parça sağlar. Garanti süresi alım tarihi ile başlar. Lütfen garanti kartını tam anlamıyla doldurup, fatura ile birlikte iyi muhafaza ediniz. Bu garanti sadece satın alınan ürünlerin evdeki Hobi işlerinde, uygun kullanımında ve orijinal wolcraft® yedek parçaları kullanıldığı takdirde geçerlidir. Garanti talebi sadece tam anlamıyla doldurulmuş garanti kartı bulunduğu sürece kabul edilir.



## Bezpečnostní pokyny

- Řezací kozlík je určen výhradně pro zpracování dřeva řetězovými a ručními pilami podle DIN EN ISO 11681, nebo DIN EN 60745.
- K bezpečnému postavení řezacího kozlíku je možno využít pouze úrovně s vodorovnou a pevnou základnou, kde nehrozí žádné překlopení.
- Z8vazné jsou bezpečnostní pokyny výrobce vaší pily. Jejich nedodržení může ohrozit život.
- Jsou dovoleny pouze s přístroje schválené podle aktuálních platných předpisů.
- Vždy vytáhněte přívod elektrické motorové pily ze zásuvky:
  - pokud čekáte
  - pokud nepracujete
- Vždy před začátkem práce překontrolujte funkčnost správné montáže (např. spojení šroubů) řezacího kozlíku a stroje a nářadí.
- Nepracujte nikdy s poškozeným nebo tupým nářadím.
- Přesvědčte se, že dřevěné desky jsou na kozlíku správně upnuty.
- Ujistěte se, že dřevo je upevněno pojistkou proti vyhození. Práce bez této pojistky proti vyhození není dovolena!
- Dbejte na to, že Vy sami a použité stroje musí vždy v bezpečném stavu.
- Používejte jen schválené stroje a nářadí vhodné pro určitou práci.
- Nedělejte na kozlíku žádné technické úpravy.
- Nikdy neodstraňujte existující bezpečnostní zařízení.
- Mějte na sobě přiléhavý oděv (zvláště rukávy) a chraňte si vlasy.
- Při všech pracích používejte odpovídající schválené pracovní pomůcky, jako např. ochrannou helmu, ochranné brýle nebo hledí, chrániče sluchu, pracovní rukyvice, ochranné kalhoty proti pořezání a boty.
- Nedotýkejte se nikdy stroje – pily v chodu.
- Chraňte řezací pracoviště před dětmi a zabezpečte stroja nářadí.
- Nenechte nikdy pracovat nezkušené bez vedení nebo dohledu s Vašimi stroji a nářadím.
- Udržujte vždy při řezání dostatečný odstup mezi řetězem pily a ocelovými součástmi řezacího kozlíku.
- Pracujte vždy plánovitě a koncentrovaně.
- Obě dřevěné desky zajišťují stabilitu řezacího kozlíku a chrání řetěz pily se stykem se zemí. Dojde-li k porušení dřevěných desek např. řezy, nezajišťují již dostatečnou stabilitu a je třeba je nahradit originálními wolcraft® díly.
- Používejte vždy jen originální wolcraft® náhradní díly, jinak nemůžeme převzít žádnou záruku.
- Na ochranu před povětrnostními vlivy by mělo být dřevo ošetřeno lazurovým nátěrem. Tento ochranný nátěr by měl být jednou ročně opakován.

### 5 let záruka

#### wolcraft® Garantie

Milá kutilko, milý kutile,

vybrali jste si vysoce hodnotný wolcraft® produkt, který vám při práci přinese mnoho radosti. wolcraft® produkty odpovídají vysokému technickému standardu a před tím než se dostanou do prodejny projdou intenzivním vývojem a testováním. V průběhu sériové výroby jsou kontrolovány a pravidelně testovány na vysokou kvalitu. Správný technický vývoj a odpovídající kontrola dávají záruku správné koupě. Na takovýto wolcraft® produkt vám poskytujeme

#### 5 let záruku

Vyskytnou-li se v průběhu záruky vady vztahující se k materiálu, budou vám díly nahrazeny. Záruka začíná datem prodeje. Prosíme nechte si záruční list pečlivě vyplnit a potvrdit a uschovejte účenku. Ze záruky jsou vyloučeny případy, kdy je tento stůl použit v řemeslnických dílnách, nepoužívání v souladu s návodem nebo použití neoriginálních dílů wolcraft®. Uplatnění reklamace je možné jen s plně vyplněným záručním listem a dokladem o koupi.

## Biztonsági tanácsok

- Célnak megfelelő alkalmazás csak fa feldolgozásra láncfűrészszel DIN EN ISO 11681 illetve DIN EN 60745 alapján, vagy kézi fűrészszel engedélyezett.
- A fűrészbakot csak vízszintes, egyenes alpra állítsa, különben fennáll az elbillenés veszélye.
- Az Ön gépére vonatkozó, gyártó által előírt biztonsági előírások kötelező érvényűek. A használati utasítás figyelmen kívül hagyása életveszélyes.
- Csak az érvényben lévő előírásoknak megfelelő gépek engedélyezettek.
- Elektromos láncfűrésznel húzza ki a gépet a hálózathoz:
  - karbantartási munkálatok előtt
  - ha nem használja a gépet
- Munkakezdés előtt mindig ellenőrizze, hogy a fűrészbak, a használni kívánt gép és szerszámok működőképese-e és megfelelően vannak-e összeszerelve (pl. csavarkötések).
- Soha ne dolgozzon sérült géppel, tompa szerszámmal.
- Győződjön meg arról, hogy a fűrészbak deszkái a csöbe helyesen vannak-e bepattintva.
- Rögzítse a fát fűrészelés előtt leszorítóval, anélkül dolgozni tilos!
- Ügyeljen arra, hogy Ön is és az alkalmazott gép is mindig stabilan álljon.
- A gépeket és szerszámokat csak saját céljaihoz használja.
- A fűrészbakon ne hajtson végre műszaki változtatásokat.
- Munka közben ügyeljen a ruházatára (ingujj) ill. hajára.
- Minden munkához használja saját védőfelszerelését, mint pl. védősisak, védőszemüveg, fülvédő, kesztyű, vágásvédő nadrág és cipő.
- Soha ne nyúljon működő gépbe.
- Gyermekeket ne engedjen a munkavégzés helyszínére, műhelybe, és gondoskodjon a gépek/szerszámok biztonságos tárolásáról.
- Felügyelet nélkül ne engedje, hogy hozzá nem értő személy használja a gépet/szerszámot.
- Fűrészelés közben mindig hagyjon megfelelő távolságot a láncfűrész kardja és a fűrészbak fém elemei között.
- Mindig terv szerint és koncentráltan dolgozzon.
- A két deszkalap a fűrészbak stabilitását szolgálja és megvédi a láncfűrészszel a földtől való érintkezéstől. Ha a fűrészbak biztonsága nem szavatolt, mert a deszkalapok pl. bevágástól sérültek, eredeti wolfcraft® -alkatrésszel kell pótolni azokat.
- Csak eredeti wolfcraft® -alkatrészeket használjon, különben elveszíti a garanciát.
- A fűrészbak deszkáját első használat előtt kenje le falazúrral, hogy megvédje az időjárás hatásától. Ezt a védőréteget évente egyszer megismételni.
- Csukja össze a fűrészbakot, tárolja esőtől, nedvességtől, UV sugárzástól védve.

### 5 év garancia

#### wolfcraft® garancia

Tisztelt Vásárló

Ön egy kiváló minőségű wolfcraft® terméket vásárolt, amely Önnek sok örömet fog okozni munkája során. A wolfcraft® -termékek megfelelnek a legszigorúbb műszaki előírásoknak, és hosszú, alapos fejlesztési- és tesztelési folyamaton mennek keresztül.

A megfelelő műszaki fejlesztés és a megbízható minőségi ellenőrzések biztosítják, hogy Ön a megfelelő termék mellett dönthessen.

A megvásárolt wolfcraft® termékre

#### 5 év garanciát

biztosítunk. Amennyiben a garanciaidő alatt olyan meghibásodás keletkezik, amely anyaghibára vezethető vissza, a terméket kicseréljük.

A garancia a vásárlás dátumának napján lép életbe. A garanciát csak azokra a termékekre biztosítjuk, amelyek kizárólag magáncélra, a rendeltetési célnak megfelelően, szakszerűen kerültek használatra és a használat során- amennyiben szükséges volt, csak eredeti wolfcraft® pótalkatrész került beépítésre. Garanciaigényt csak pontosan kitöltött garanciajeggyel lehet érvényesíteni.

## Instrucțiuni de siguranță

- Este permisă folosirea moto-fierăstrăului conform normelor DIN EN ISO 11681 în vigoare sau a unui fierăstrău manual conform DIN EN 60745
- Pentru siguranța Dumneavoastră capra se va utiliza doar în locuri drepte, altfel există posibilitatea răsturnării acesteia.
- Este obligatorie respectarea instrucțiunilor de siguranță ale producătorului.
- Nerespectarea acestor instrucțiuni poate duce la accidente.
- Sunt permise numai utilajele ce respectă normele în vigoare.
- Este necesară scoaterea de sub tensiune a moto-fierăstrăului electric:
  - a. în timpul lucrărilor de întreținere
  - b. în cazul în care nu este folosit.
- Înaintea începerii lucrului verificați funcționalitatea și corecta montare ( exp.prinderile cu șuruburi ) ale mașinilor și utilajelor.
- Nu lucrați niciodată cu unelte deteriorate sau boante.
- Asigurați-vă că suportul lemnos al caprei este așezat corect între țevi.
- Fixați lemnele înainte de tăiere cu ajutorul siguranței ejectoare. Nu este permis lucrul fără folosirea siguranței.
- Folosiți mașinile/uneltele doar în scopurile pentru care au fost create.
- Nu aduceți modificări tehnice asupra caprei.
- Nu îndepărtați niciodată dispozitivele de siguranță.
- Protejați-vă părul și hainele în timpul lucrului pentru a nu exista pericolul de a intra în contact cu moto-fierăstrăul.
- Folosiți la toate tipurile de lucrări echipament de protecție, ca de exp.: cască, ochelari, mănuși, salopetă și încălțăminte adecvată.
- Nu atingeți utilajul cu mâna goală în timpul lucrului.
- Asigurați întotdeauna utilajele/uneltele, și nu lăsați copii să se apropie de acestea, atâta timp cât lucrați cu ele.
- În timp ce tăiați cu moto-fierăstrăul, lăsați întotdeauna o distanță între acesta și elementele din oțel ale caprei.
- Lucrați întotdeauna concentrat și planificat.
- Cei doi suportți din lemn ai caprei asigură o stabilitate a acesteia, astfel se evită atingerea solului cu moto-fierăstrăul.
- Dacă cei doi suportți din lemn se deteriorează înlocuiți-le cu cele de la wolfcraft®.
- Folosiți numai componente de schimb originale de la wolfcraft®.
- Pentru a proteja împotriva intemperiilor naturii trebuie ca de la prima utilizare a scândurilor de lemn să aplicați un strat de lazură. Această operațiune trebuie repetată în fiecare an o dată.

### 5 ani garanție

#### Garanție wolfcraft®

Stimați cumpărători,

Ați cumpărat un produs de o calitate superioară, ce vă va aduce satisfacție în domeniul în care îl veți utiliza. Aceste produse îndeplinesc un înalt standard tehnic și înainte ca acestea să ajungă pe piață, trec prin diferite faze de testare și de controale ale calității.

Conform legii 449/2003 schimbarea produsului în termenul de garanție se va face numai în următoarele cazuri: Produsul are un viciu de fabricație, are o defecțiune ce nu se poate repara, nerespectarea termenului de reparație convenit între client și unitatea service autorizată, lipsa conformității produsului. Garanția nu se aplică pieselor uzabile și nici deteriorărilor sau deficiențelor cauzate de utilizarea sau întreținerea necorespunzătoare. De asemenea daunele produse prin consecințe asupra unor corpuri străine sunt excluse. Cumpărătorul are obligația de a prezenta produsul nedemontat, ambalat corespunzător sau în ambalaj original, însoțit de certificatul de garanție complet corect și de documentele de cumpărare în original ( factură, chitanță, bon ).

## Мерки за безопасност

- Правомерно ползване на верижен трион отговарящ на стандарт DIN EN ISO 11681, DIN EN 60745 или ръчен трион е разрешено.
- Стойката се поставя задължително върху хоризонтална повърхност, в противен случай има опасност от преобръщане.
- Указанията за безопасност на производителя са задължителни. Неспазването на указанията за употреба може да доведе до опасност за живота.
- Разрешава се ползването само на машини, отговарящи на валидните актуални изисквания.
- За електрическите верижни триони изключвайте от ел. мрежата:
  - преди ремонтни дейности
  - при неупотреба
- Преди да започнете работа проверете дали стойката е правилно монтирана (напр. винтовете) както и уредите и инструментите с които ще работите.
- Никога не работете с повредени или изтърпени инструменти.
- Проверявайте винаги помощните дъски които трябва да лежат плътно върху металната тръба.
- Преди да започнете работа поставете предпазителя върху дървения материал. Не се разрешава рязане без да е поставен предпазителя!
- Стойката, уредът с който се работи и вие самите трябва да имате сигурна опора при работа.
- Използвайте уредите и инструментите само според тяхното предназначение.
- Не правете никакви технически промени по стойката.
- Не отстранявайте предпазни елементи от стойката.
- Погрижете се облеклото ви да е прилепнало (особено ръкавите) и работете с прибрана коса.
- Винаги при работа носете предпазно облекло и аксесоари като напр. предпазна каска, предпазни очила или шумоизолатори, ръкавици, специални работни панталони и обувки.
- Не посягайте към работеща машина или инструмент.
- Децата да се пазят на безопасно разстояние от работното място и съхранявайте уредите и машините на недостъпно място за тях.
- Не оставяйте никога неопитни хора да работят с вашите уреди и инструменти без предварителни указания или без наблюдение.
- При рязане винаги съблюдавайте да има достатъчно разстояние между ножа на триона и стоманените тръби на стойката.
- Работете винаги по план и концентрирано.
- Двете дървени дъски осигуряват стабилността на стойката и предотвратяват допир на триона до основата. В случай, че стабилността на стойката е нарушена поради повредени от рязане дъски, трябва да бъдат подменени с оригинални Волфкрафт резервни части.
- Употребявайте само оригинални Волфкрафт резервни части, в противен случай няма да бъде призната гаранцията.
- За предпазване от влиянието на атмосферните промени преди първата употреба трябва да нанесете лак за дърво върху дъските. Това предпазващо лакиране трябва да се повтаря веднъж годишно.
- Сгъвайте стойката и съхранявайте на място защитено от дъжд, влага и ултравиолетови лъчи.

### 5 години гаранция

#### wolcraft® гаранция

Скъпи клиенти,

Вие се сдобихте с един висококачествен wolcraft®-продукт, който ще ви достави удоволствие при работа с него. wolcraft® - продуктите отговарят на висок технически стандарт и преди да стигнат до клиента преминават интензивни разработки и тестове. По време на серийното производство постоянните проверки и периодични тестове гарантират стандарт от високо качество. Солидните технически разработки и надеждния качествен контрол ви гарантират сигурността за една правилна покупка. За закупения wolcraft® - продукт вие получавате

#### 5 годишна гаранция

В случай, че в рамките на гаранционния период се появят дефекти, дължащи се на грешки в производството фирма wolcraft® осигурява пълна подмяна. Гаранционният период започва от датата на покупка. Моля гаранционната карта да бъде попълнена коректно и съответно да се пази фактурата. Предпоставка за спазване на гаранцията е ползване на уреда за домашно ползване както и ползване по предназначение и ползване на оригинални резервни части. Гаранцията може да се ползва само с коректно попълнена гаранционна карта.

## Sigurnosne upute

- Pod propisnom uporabom nogara za cjepanice se podrazumijeva isključivo korištenje pri obradi drveta s lančanim pilama prema DIN EN ISO 11681 odnosno DIN EN 60745 i s ručnim pilama.
- Kako bi osigurali stabilnost, nogare za cjepanice koristite samo na ravnim, čvrstim i vodoravnim podlogama, jer u suprotnom postoji opasnost od prevrtanja.
- Sigurnosne upute izdane od strane proizvođača su obvezne. Nepridržavanje uputa za uporabu je opasno po život.
- Dopušteno je samo korištenje uređaja usklađenih s važećim propisima.
- Kod električnih lančanih pila uvijek izvucite mrežni utikač:
  - prije izvođenja radova na održavanju
  - kada nije u uporabi
- Prije početka radova provjerite funkcionalnost i pravilnu montažu (primjerice vijčana spojišta) nogara za cjepanice, uređaja i alata.
- Nikada ne radite s oštećenim ili tupim alatom.
- Osigurajte da drveni paneli nogara za cijepanje budu pravilno utaknuti u cijevi.
- Prije početka piljenja osigurajte drvo sa zaštitom od izbacivanja. Rad bez zaštite od izbacivanja nije dopušten!
- Pazite na to, da vi sami i korišteni uređaj uvijek imate sigurnu ravnotežu.
- Uređaje i alate uvijek koristite u svrhe za koje su namijenjeni.
- Ne provodite nikakve tehničke promjene na nogarima za cjepanice.
- Nikada ne uklanjajte postojeće zaštitne naprave.
- Pobrinite se da vam odjeća uvijek bude priljubljena uz tijelo (posebno rukavi) i zaštitite vašu kosu.
- Uvijek nosite sredstva za osobnu zaštitu kao što su primjerice odobrena zaštitna kaciga, zaštitne naočale ili vizir, sredstva za zaštitu sluha, (šumarske-) zaštitne rukavice, zaštitne hlače i cipele za piljenje).
- Nikada ne zahvaćajte u uređaj u pogonu.
- Djecu držite podalje od područja rada i pohranite vaše uređaje i alate na sigurno mjesto.
- Nikada ne dopustite rad s vašim uređajima i alatima osobama koje nemaju iskustva bez uputa ili nadzora.
- Tijekom piljenja, uvijek održavajte dovoljan razmak između mača (vodilice) lančane pile i čeličnih elemenata nogara za cjepanice.
- Uvijek radite planski i koncentrirano.
- Oba drvena panela služe za stabilizaciju nogara za cjepanice i zaštitu lančane pile od kontakta s podlogom. Ukoliko dođe do ugrožavanja stabilnosti nogara za cjepanice uslijed oštećenja drvenog panela urezivanjem itd., potrebna je zamjena wolfcraft® nadomjesnim dijelovima.
- Koristite samo originalne wolfcraft® nadomjesne dijelove jer u suprotnom gubite sva jamstvena prava.
- Sklopite nogare i pohranite ih na mjesto gdje će biti zaštićeni od kiše, vlage i UV zračenja.

### 5-godišnje jamstvo

#### wolfcraft® jamstvo

Drage „kućne“ majstorice, dragi „kućni“ majstori,

nabavili ste wolfcraft® -proizvod visoke kvalitete, koji će Vam donijeti puno zadovoljstva pri kućnim radovima. wolfcraft® -proizvodi odgovaraju visokim tehničkim standardima i prije nego što stignu do trgovina, prolaze faze intenzivnog razvoja i ispitivanja. Tijekom serijske proizvodnje redovite kontrole i ispitivanja jamče visoki standard kvalitete. Solidan tehnički razvoj i pouzdana kontrola kvalitete jamče Vam da ste pri kupnji donijeli pravilnu odluku. Na kupljeni wolfcraft® -proizvod osiguravamo Vam 5 godina jamstva. Ukoliko se unutar jamstvenog roka pojave kvarovi, koji su posljedica materijalnih grešaka, wolfcraft® pruža besplatnu nadoknadu. Jamstveni rok počinje s datumom kupnje. Molimo Vas da jamstveni list bude potpuno ispunjen odnosno dobro pohranite račun. Preduvjet za ostvarivanje jamstvenih prava je korištenje kupljenog uređaja isključivo u području „kućne“ radinosti, propisno posluživanje i korištenje originalnih wolfcraft® -nadomjesnih dijelova. Jamstvene zahtjeve možete potraživati samo s potpuno ispunjenim jamstvenim listom.

## Требования к безопасности

- Согласно инструкции по эксплуатации пильные козлы предназначены только для обработки древесины с использованием цепных пил согласно EN ISO 11681 европейского стандарта или EN 60745 и ручных пил.
- Для устойчивости, пильные козлы устанавливаются только на ровной, твердой и горизонтальной поверхности, иначе существует опасность опрокидывания.
- Обязательно соблюдение правил техники безопасности производителей Ваших инструментов . Несоблюдение правил по эксплуатации оборудования опасно для вашей жизни.
- Разрешено применение машин только согласно действующим в настоящее время инструкциям.
- Вытащите при использовании электрических цепных пил сетевой штекер:
  - в период технического обслуживания
  - при неиспользовании
- Проверьте перед началом работы работоспособность и правильный монтаж (например, болтовые соединения) пильных козлов, машин и инструментов.
- Никогда не работайте при помощи поврежденного или тупого инструмента.
- Обеспечьте, чтобы деревянные бруски пильных козлов были правильно в трубы зафиксированы.
- Проверьте деревянные бруски перед распилом, защитную планку. Работа без защитной планки не разрешена!
- Следите при использовании за рабочим состоянием инструментов
- Используйте машины и инструменты только по прямому назначению.
- Не производите никаких технических изменений в конструкции пильных козлов.
- Никогда не удаляйте защитные устройства, имеющиеся в наличии.
- Следите за тем, чтобы Ваша одежда прилегала (особенно рукава) и Ваши волосы были убраны.
- Используйте для всех работ индивидуальные средства защиты такие как напр., защитный шлем, защитные очки или защитный щиток, защиту слуха, рабочие перчатки, брюки и обувь.
- Никогда не касайтесь до механизмов в процессе их работы
- Не допускайте детей в рабочую область
- Никогда не позволяйте без руководства или надзора работать с вашими машинами и инструментами неопытным людям.
- Всегда держите при распиле достаточное расстояние между шиной цепной пилы и стальными элементами пильных козлов.
- Работайте всегда плавно и сконцентрировано.
- Обе деревянные доски обеспечивают стабильность пильным козлам и предохраняют цепную пилу от соприкосновения с грунтом. Если стабильность пильных козлов нарушена, так как деревянные доски были повреждены распилом и т. д., они должны заменяться на оригинальные запасные части wolfcraft®.
- Используйте только оригинально запасные части wolfcraft®, иначе невозможно будет дальнейшее гарантийное обслуживание.
- Для защиты от воздействия окружающей среды перед началом эксплуатации необходимо покрывать деревянные доски лазурной краской. Эту процедуру нанесения защитного слоя повторять один раз в год.
- Пильные козлы складываются и сохраняются на месте, где они защищены от дождя, влажности и ультрафиолета.

### 5 лет качества - гарантия wolfcraft

Уважаемый покупатель!

Вы приобрели высококачественное изделие фирмы wolfcraft®, работа с которым доставит Вам удовольствие. Продукция wolfcraft® соответствует высоким техническим стандартам и перед поступлением в продажу проходит длительный путь разработки и тестирования. Регулярное тестирование и контроль во время серийного производства обеспечивают высокое качество продукции. На приобретенный товар покупатель получает 5 лет гарантии. В случае возникновения поломок в гарантийный период, wolfcraft® производит бесплатную замену запчастей. Срок действия гарантии начинается со дня покупки. Обязательно проследите, чтобы гарантийный талон был полностью заполнен, сохраните чек. Замена запчастей производится только при условии, что используются оригинальные запчасти фирмы wolfcraft®.

Kontrollnummer:

- D Technische Änderungen vorbehalten
- GB We reserve the right for technical modifications
- F Modifications réservées
- E Salvo modificaciones
- NL Veranderingen voorbehouden
- I Salvo modifiche
- P Direito reservado a alterações técnicas
- DK Ændringer forbeholdes
- S Rätt till ändringar förbehålles
- FIN Oikeus teknisiin muutoksiin pidetään
- N Det tas forbehold om tekniske endringer
- PL wszelkie zmiany zastrzeżone
- GR **Επιφυλασσόμαστε για κάθε τεχνική αλλαγή**
- TR wolcraft® üründe teknik değışiklikler yapabilir
- CZ Technické změny vyhrazeny
- H Műszaki változtatás joga fenntartva
- RO Modificări tehnice rezervate
- BG Запазено право за технически промени
- HR Pridržano pravo tehničkih izmjena
- RUС Производитель оставляет за собой право на технические изменения

- D wolcraft® Gerät:
- GB wolcraft® equipment:
- F Appareil wolcraft®:
- E Equipo wolcraft®:
- NL wolcraft® apparaat:
- I Apparecchio wolcraft®:
- P Aparelhos wolcraft®:
- DK wolcraft® apparat:
- S wolcraft® maskin:
- TR wolcraft® laite:
- N wolcraft® apparat:
- PL Wyrób wolcraft®:
- GR Μηχάνημα wolcraft®:
- TR wolcraft® Alet:
- CZ Zařízení wolcraft®:
- H wolcraft® készülék:
- RO Produs wolcraft®:
- BG Уред wolcraft®:
- HR wolcraft® uređaj:
- RUС Устройство wolcraft®:

- D Reklamationsgrund:
- GB Reason for claim:
- F Objet de la réclamation:
- E Motivo de la reclamación:
- NL Reden voor de reclamatie:
- I Motivo del reclamo:
- P Razão de reclamação:
- DK Reklamationsgrund:
- S Reklamationskäl:
- TR Syv valitukseen:
- N Reklamasjonsgrunn:
- PL Powód reklamacji:
- GR Αίτία παραπόνων:
- TR Talep sebebi:
- CZ Důvod reklamace:
- H A reklamáció alapja:
- RO Motivul reclamației:
- BG Причина за рекламация:
- HR Razlog za reklamaciju:
- RUС Причина рекламации:

- D Reklamationsgrund:
- GB Reason for claim:
- F Objet de la réclamation:
- E Motivo de la reclamación:
- NL Reden voor de reclamatie:
- I Motivo del reclamo:
- P Razão de reclamação:
- DK Reklamationsgrund:
- S Reklamationskäl:
- TR Syv valitukseen:
- N Reklamasjonsgrunn:
- PL Powód reklamacji:
- GR Αίτία παραπόνων:
- TR Talep sebebi:
- CZ Důvod reklamace:
- H A reklamáció alapja:
- RO Motivul reclamației:
- BG Причина за рекламация:
- HR Razlog za reklamaciju:
- RUС Причина рекламации:

Ⓔ **wolcraft® España S.L.**  
**Unipersonal**  
Parque Tecnológico Valencia  
Edificio Wellness 1  
Avda. Juan de la Cierva, 27  
E-46980 Paterna  
Teléfono 00 34-902 197 119  
Fax 00 34-902 197 120  
Atencioncliente@woe.wolcraft.com

ⒽⓂ **Dinocoop Kft.**  
Radvány utca 24  
1118 Budapest XI.  
Telefon: 0036-1-319-3064  
Telefax: 0036-1-319-3066  
dinocoop@dinocoop.hu

Ⓣ **Aquemofer - Imp. Exp., Lda.**  
Estrada Nacional n.º. 10 Km 107,08  
Porto Alto  
2135-407 SAMORA CORREIA  
Tel.: + 351 263 659 290  
Fax.: + 351 263 659 299  
bricolage@aquemofer.pt

ⓂⓊⓁⓇⓋⓇⓉ **P.H.U. "ADA"**  
Tomasz Drazkiewicz  
ul. Gorkiego 61/9  
92-519 Łódź  
Telefon: 0048-42-6727481  
Telefax: 0048-42-6725491  
adawoc@eta.pl

ⓁⓇ **Craftools Ltd.**  
12 Bayit Va Gan Str.  
IL - 59417 Bat Yam  
Israel  
Goldman@ledico.com

ⓂⓇ **Mayrofidopoulos S.A**  
Technical and Commercial Company  
12, Papastratou & Asklipiou, Str.  
185 45 Piraeus  
Telefon: 0030-2104136155  
Telefax: 0030-2104137692  
info@mavrofidopoulos.gr

ⓂⓂ **Manal d.o.o.**  
Velimira Skorpika 1 a  
10090 Zagreb  
Telefon: 00385-1-3466400  
Telefax: 00385-1-3466412  
manal@manal.hr

ⓂⓂ **Steinel Trading s.r.l.**  
Str. Carpatilor nr. 60  
500269 Brasov  
Telefon: 0040-268-257400  
Telefax: 0040-268-257600  
info@steinel.ro

ⓂⓇ **SLAV GmbH**  
Tzar Osvoboditel 331  
9000 Varna  
Telefon: 00 359 - 52 - 739072  
Telefax: 00 359 - 52 - 739073  
office@wolcraft.bg

**SRB MN**  
**Mi-lumen d.o.o.**  
Dositejeva 176  
36000 Kraljevo  
Telefon: 00381-36-231081  
Telefax: 00381-36-312867  
milumen@tron-inter.net

**ALB**  
**EIG Sh.p.k.**  
Frigoriferi Metalik  
Rr. Siri Kora  
4000 Tirana  
Telefon: 00355 4 250125  
Telefax: 00355 4 259501  
info@extra.al

ⒺⓂ **wolcraft® GmbH**  
Wolff-Straße 1  
56746 Kempenich  
GERMANY  
Ⓣ **Service-Hotline:**  
00 49 (0) 180 - 532 94 68  
Fax: 00 49 (0) 26 55 - 502-080  
technical.Service@wod.wolcraft.com

ⓂⓇ **Tel.:** 00 49 (0) 2655 51 324  
**Fax:** 00 49 (0) 2655 502 324  
customernl@wolcraft.com

ⓁⓇⓂⓇⓁⓇ **BiH MT**  
**wolcraft® GmbH**  
Hauffgasse 3-5  
1110 Wien  
Tel. 00 43 (1) 7 48 08 08-0  
Fax 00 43 (1) 7 48 08 08-11  
Kundendienst@wolcraft.com

ⓉⓇⓁⓇ **Lux**  
**wolcraft® s.a.r.l.**  
Tour de Rosny II  
F-93 118 Rosny sous Bois Cedex  
Ⓣ **Téléphone** 00 33 (0) 1 48 12 29 30  
**Téléfax** 00 33 (0) 1 48 12 15 40  
customerservicefrance@wolcraft.com

ⓇⓁⓇ **Lux**  
Tel.: 0033 148 12 29 43  
Fax: 0033 148 12 15 46  
customerbelux@wolcraft.com

ⓂⓇ **m&b AG Verkaufssupport**  
Bahnhofstraße 25  
Postfach  
CH-5647 Oberrüti  
Tel. 00 41-41-7 41 77 66  
Fax 00 41-41-7 41 65 20  
mail@verkaufssupport.ch

ⓂⓇ **wolcraft® Registered Office**  
Palmerston House  
814 Brighton Road  
Purley, SURREY  
CR8 2BR  
Tel.: 00 44 (0) 1787 880 776  
Fax: 00 44 (0) 1787 310 367  
customerservice@wogb.wolcraft.com

ⓇⓁⓇ **ELNAS s.r.o.**  
Oblekovice 394  
CZ-67181 Znojmo  
Tel. 00 420-515-22 01 26  
Fax 00 420-515-24 43 47  
info@elnas.cz

ⓇⓁⓇ **wolcraft® srl.**  
Casella Postale 159  
Via San Francesco (Centro le Piazze)  
22066 Mariano Comense (Co)  
Tel. 00 39-31-750 900  
Fax 00 39-31-750 881  
servizioclienti@wolcraft.com

ⓇⓁⓇ **Tel.:** 00 43 (1) 7 48 08 08-0  
00 49 (0) 2655 - 51 491  
**Fax:** 00 49 (0) 2655 - 502 491  
technical.Service@wod.wolcraft.com  
Kundendienst@woaut.wolcraft.com

ⓂⓇ **Göran Furuskär**  
Saavikatu 1A  
FI-20780 Kaarina  
Tel. + 358 (0)2 2431230  
Fax + 358 (0)2 2425811

ⓂⓇ **Mogens Vejvad**  
**wolcraft® GmbH**  
Buskelundengen 104  
8600 Silkeborg  
DENMARK  
Tel.: 0045 7025 1082  
Fax: 0045 7025 1083  
Mogens.Vejvad@wod.wolcraft.com

Ⓔ **Gekauft bei:** Kaufdatum:  
ⓂⓇ **Purchased from:** Date of purchase:  
ⓇⓁⓇ **Revendeur:** Date de l'achat:  
ⓇⓁⓇ **Establecimiento de compra:**  
Fecha de compra:

ⓂⓇ **Gekocht bij:** Koopdatum:  
ⓇⓁⓇ **Acquistato presso:** Data d'acquisto:  
ⓇⓁⓇ **Comprado em:** Data de compra:

ⓇⓁⓇ **Købt hos:** Købsdato:  
ⓇⓁⓇ **Försäljare:** Köpdatum:  
ⓂⓇ **Ostopaikka:** Ostopäivä:

Ⓔ **Kjøpt hos:** kjøpsdato:  
ⓂⓇ **Nazwa i adres sklepu:** data sprzedaży:  
ⓇⓁⓇ **Αγοράστηκε στο:**  
**Παρομπνητα αγοράς:**

ⓇⓁⓇ **Satin alınan yer:** Satın alın tarihi:  
ⓇⓁⓇ **Zakupeno u:** Datum nákupu:  
ⓇⓁⓇ **Vásárlás helye:** Vásárlás időpontja:

ⓇⓁⓇ **Cumpărat de la:** Data cumpărării:  
ⓇⓁⓇ **Закупен от:** Дата на закупуване:  
ⓇⓁⓇ **Kupljeno kod:** Datum kupnje:  
ⓂⓇ **Место покупки:** Дата покупки:

Ⓔ **Datum, Firmenstempel, Unterschrift**  
ⓂⓇ **Date, company stamp, signature**  
ⓇⓁⓇ **Date, Tampon de la maison, Signature**  
ⓇⓁⓇ **Fecha, sello de la empresa y firma**

ⓇⓁⓇ **Datum, firmastempel, handtekening**  
ⓇⓁⓇ **Data, timbro del negozio, firma**  
ⓇⓁⓇ **Data, carimbo da firma, assinatura**  
ⓇⓁⓇ **Dato, firmastempel, underskrift**

ⓇⓁⓇ **Dato, firmastempel, underskrift**  
ⓇⓁⓇ **Datum, firmastempel, underskrift**  
ⓇⓁⓇ **Datum, firmastempel, underskrift**  
ⓇⓁⓇ **Datum, firmastempel, underskrift**

ⓇⓁⓇ **Dato, firmastempel, underskrift**  
ⓇⓁⓇ **Dato, firmastempel, underskrift**  
ⓇⓁⓇ **Dato, firmastempel, underskrift**  
ⓇⓁⓇ **Dato, firmastempel, underskrift**

ⓇⓁⓇ **Dato, firmastempel, underskrift**  
ⓇⓁⓇ **Dato, firmastempel, underskrift**  
ⓇⓁⓇ **Dato, firmastempel, underskrift**  
ⓇⓁⓇ **Dato, firmastempel, underskrift**

ⓇⓁⓇ **Dato, firmastempel, underskrift**  
ⓇⓁⓇ **Dato, firmastempel, underskrift**  
ⓇⓁⓇ **Dato, firmastempel, underskrift**  
ⓇⓁⓇ **Dato, firmastempel, underskrift**

ⓇⓁⓇ **Dato, firmastempel, underskrift**  
ⓇⓁⓇ **Dato, firmastempel, underskrift**  
ⓇⓁⓇ **Dato, firmastempel, underskrift**  
ⓇⓁⓇ **Dato, firmastempel, underskrift**

ⓇⓁⓇ **Dato, firmastempel, underskrift**  
ⓇⓁⓇ **Dato, firmastempel, underskrift**  
ⓇⓁⓇ **Dato, firmastempel, underskrift**  
ⓇⓁⓇ **Dato, firmastempel, underskrift**

ⓇⓁⓇ **Dato, firmastempel, underskrift**  
ⓇⓁⓇ **Dato, firmastempel, underskrift**  
ⓇⓁⓇ **Dato, firmastempel, underskrift**  
ⓇⓁⓇ **Dato, firmastempel, underskrift**

ⓇⓁⓇ **Dato, firmastempel, underskrift**  
ⓇⓁⓇ **Dato, firmastempel, underskrift**  
ⓇⓁⓇ **Dato, firmastempel, underskrift**  
ⓇⓁⓇ **Dato, firmastempel, underskrift**

ⓇⓁⓇ **Dato, firmastempel, underskrift**  
ⓇⓁⓇ **Dato, firmastempel, underskrift**  
ⓇⓁⓇ **Dato, firmastempel, underskrift**  
ⓇⓁⓇ **Dato, firmastempel, underskrift**

ⓇⓁⓇ **Dato, firmastempel, underskrift**  
ⓇⓁⓇ **Dato, firmastempel, underskrift**  
ⓇⓁⓇ **Dato, firmastempel, underskrift**  
ⓇⓁⓇ **Dato, firmastempel, underskrift**

ⓇⓁⓇ **Dato, firmastempel, underskrift**  
ⓇⓁⓇ **Dato, firmastempel, underskrift**  
ⓇⓁⓇ **Dato, firmastempel, underskrift**  
ⓇⓁⓇ **Dato, firmastempel, underskrift**

ⓇⓁⓇ **Dato, firmastempel, underskrift**  
ⓇⓁⓇ **Dato, firmastempel, underskrift**  
ⓇⓁⓇ **Dato, firmastempel, underskrift**  
ⓇⓁⓇ **Dato, firmastempel, underskrift**

**wolcraft® GmbH**

**D-56746 Kempenich**

**Germany**

**www.wolcraft.de**

Teil-Nr.: 116325121 / 10.09